

NEU

ATLAS 1004

AWE4
SYSTEM

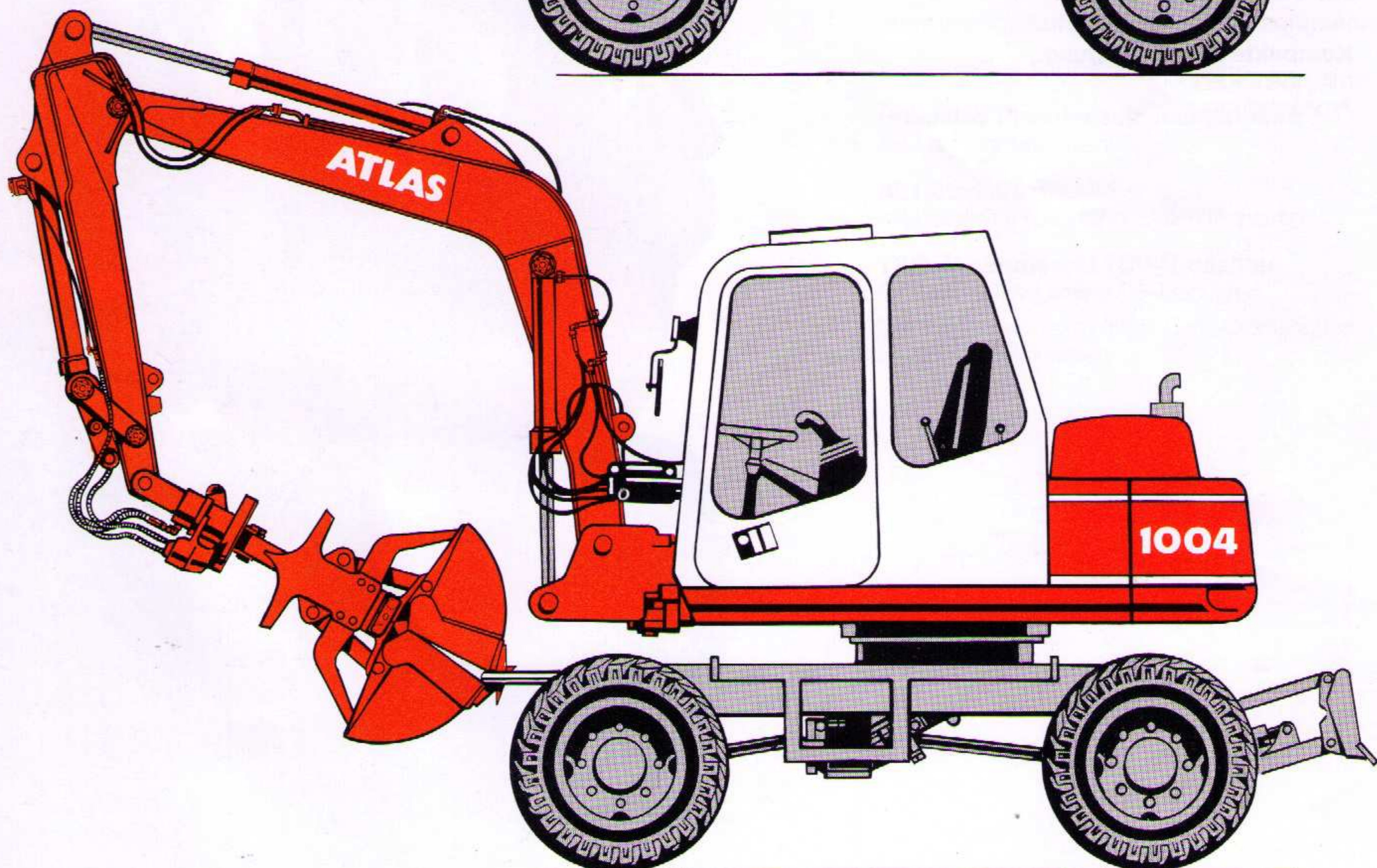
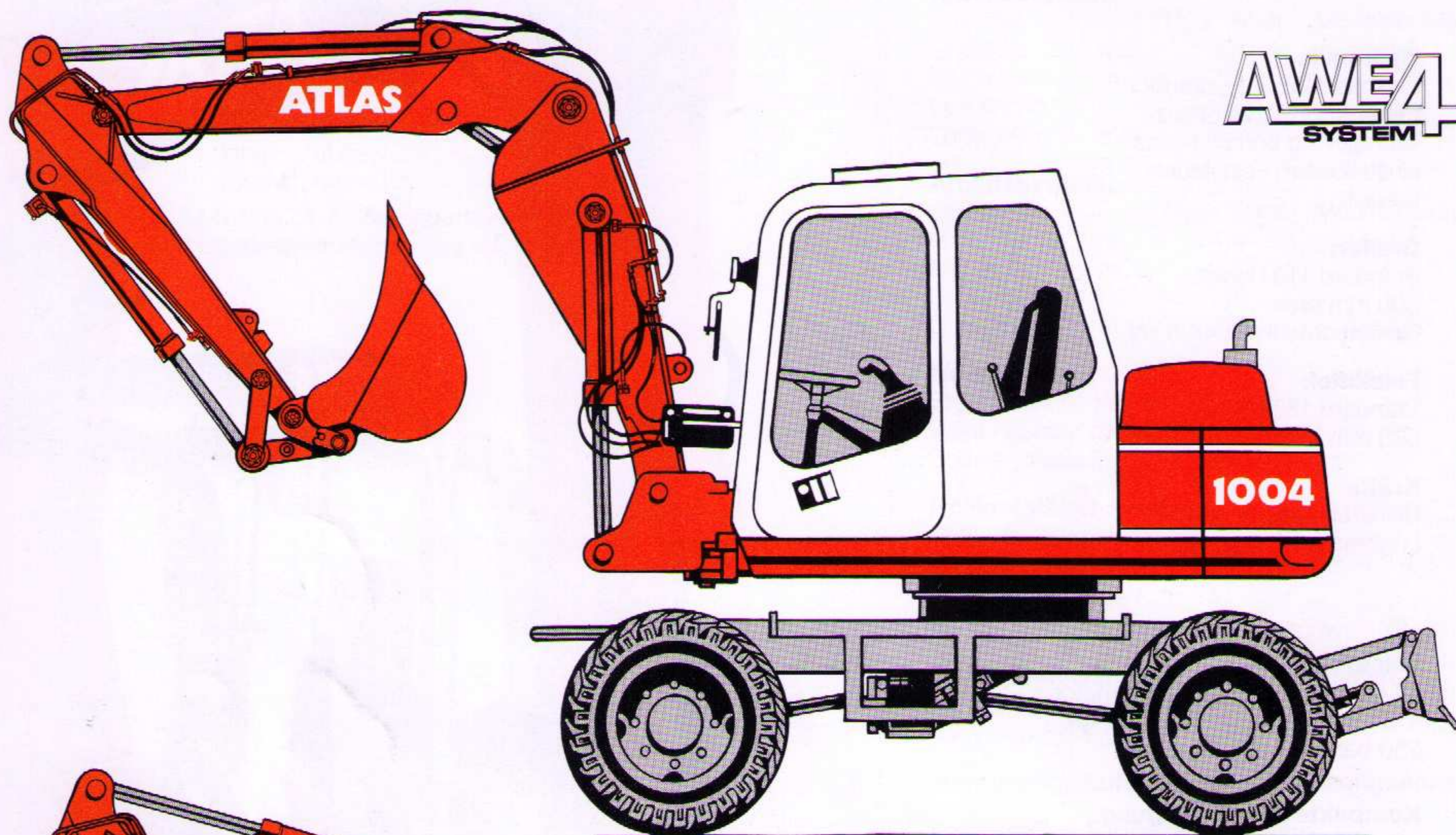

MOBIL-BAGGER DER „NEUEN GENERATION“



NEU

ATLAS

Hydraulik:

Einkreis-AWE 4-Hydraulik mit elektronischer Grenzlastregelung und stufenlos einstellbarem Feinsteuerbereich

Greifer:

Standard 110 l Inhalt
300 mm breit
Greiferschließkraft 44,5 kN

Felslöffel:

Standard 180 l Inhalt
590 mm breit

Kräfte:

Reißkraft max. 31 kN
Losbrechkraft max. 48 kN

Leistung:

44 kW (60 PS) Turbo-Dieselmotor
115 l max. Pumpenfördermenge
250 bar max. Betriebsdruck

Kompakte Armausrüstung

mit innenliegendem Arbeitszylinder

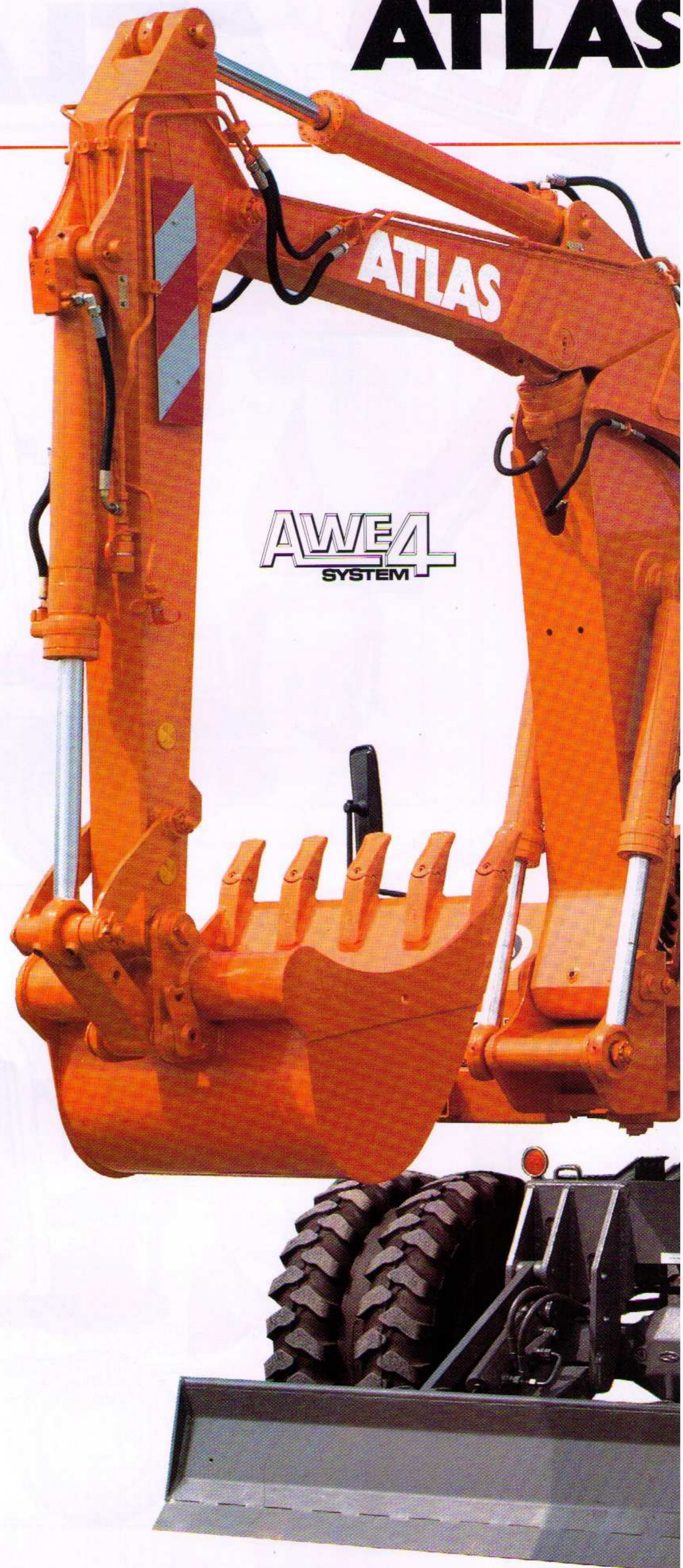

Eine Vielzahl von **Ausrüstungsvarianten** im Unter- und Oberwagenbereich, d. h. für jeden Einsatz die geeignete Armausrüstung und das optimale Arbeitswerkzeug

Dienstgewicht

7,7 t
Mobilbagger mit Abstützplanierschild, hydr. Verstell-ausrüstung und Felslöffel, 8-fach-Bereifung

**Thermostatisch
Kühlkreisläufe**

1004 *stärker, schneller*



Traglast

Zulässige Traglastwerte in Kilogramm entsprechend ISO 10567 an der Armspitze.

▶ 6 m	} längs abgestützt	1200 kg
▲ 3 m		
▶ 3 m	} rundum abgestützt	800 kg
▼ 2 m		
▶ 3 m	} längs abgestützt	3200 kg
▼ 2 m		
	} rundum abgestützt	1900 kg

Gemäß EN 474-5 sind bei Hebezeugarbeiten Rohrbruchsicherung und Überlastwarnrichtung erforderlich.



Arbeitsbereich:

Felslöffel:		Hydr. Verst.	Monoblocksyst.
Grabtiefe	m	3,5	3,4
Reichweite	m	7,3	6,8
Löffelinhalt	l	180	225
Löffelbreite	mm	550	650

Arbeitsbereich:

Greifer:		Hydr. Verst.	Monoblocksyst.
Grabtiefe	m	4,4	4,4
Reichweite	m	6,9	6,5
Greiferinhalt	l	110	110
Greiferbreite	mm	300	300

Neues Styling

Ergonomische Kabine	935
Wartungsfreundlicher Oberwagen	
Schwenkradius	1450 mm

Hüllkreisdurchmesser

Hydr. Verstellsystem C 01.41, C 01.46	
gerade = 3180 mm	55° geschw. = 3100 mm
Monoblocksyst. C 01.1 M	
gerade = 3300 mm	55° geschw. = 2970 mm

Schallpegelwert gem. EWG-Richtlinien

Außenpegel	L _{WA} = 98 dB(A)
Kabinnenpegel	L _{pA} = 77 dB(A)

Serienmäßige **Luftfilter-Verschmutzungsanzeige**

Serienmäßige **Fahr-Fußschaltung**

Robustes Planetenschwenkgetriebe

mit Lamellenbremse

Abstützplanierschild

mit Parallelführung für präzises Planieren

TBG-Abnahme und TÜV-Gutachten

für Straßenfahrt sowie CE-Zeichen

Geräte sind konform mit neuen europäischen Sicherheits-Richtlinien

eregelte

Serienmäßige Grundausstattung:

8 × 8.25-20 Räder mit Zwischenringen, hydraulischer Anbausatz für Greifer- und Greiferdrehbetrieb, Tankanzeiger, „Fahren“ per Fußschaltung, automatische Frostschutzpumpe, Druckspeicher für Notabsenkung des Armsystems, Scheibenwaschanlage, Dachluke mit Fenster, Komfortsitz mit Armlehnen und Bandscheibenstütze.





MOBIL-BAGGER DER „NEUEN GENERATION“

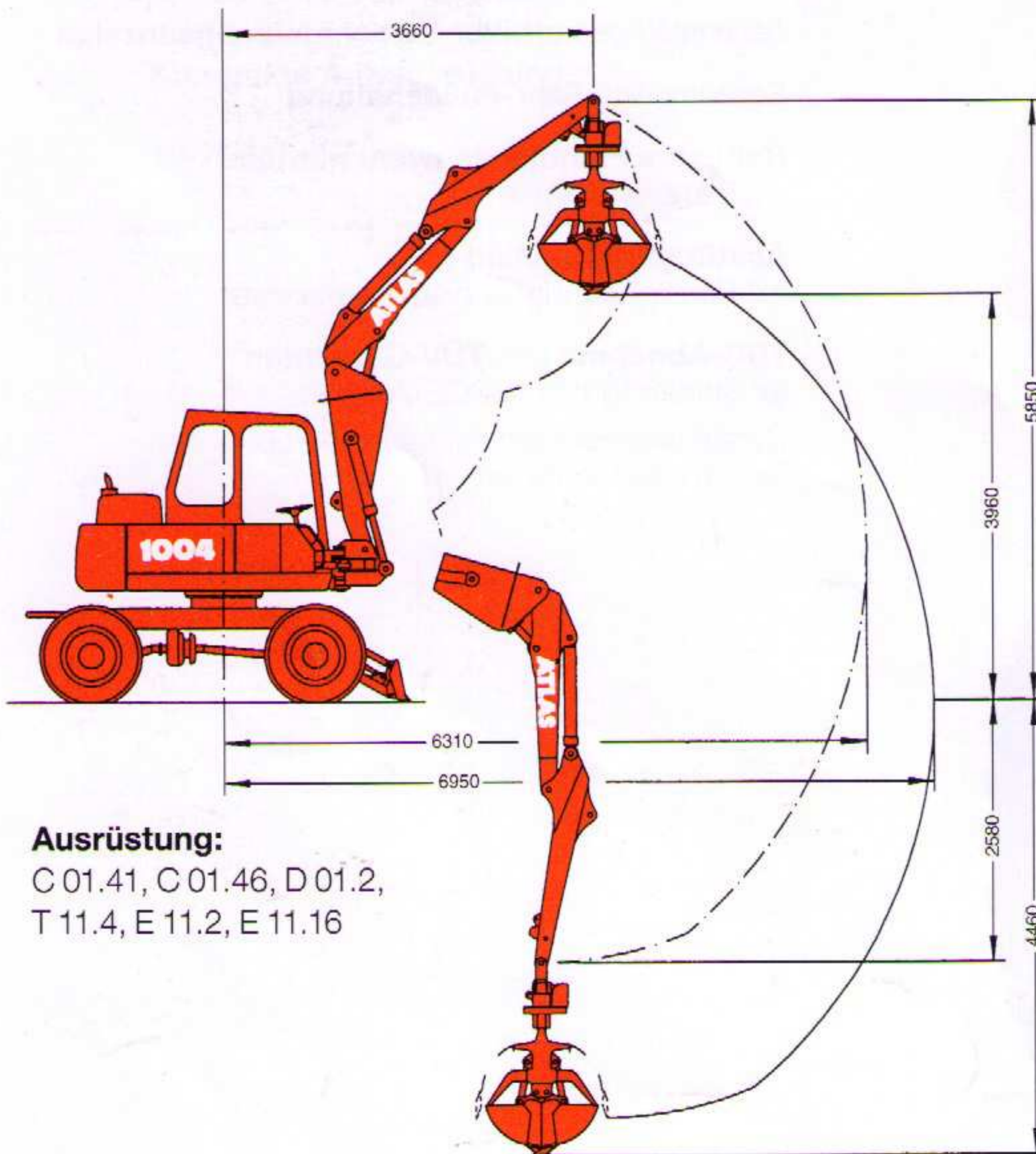
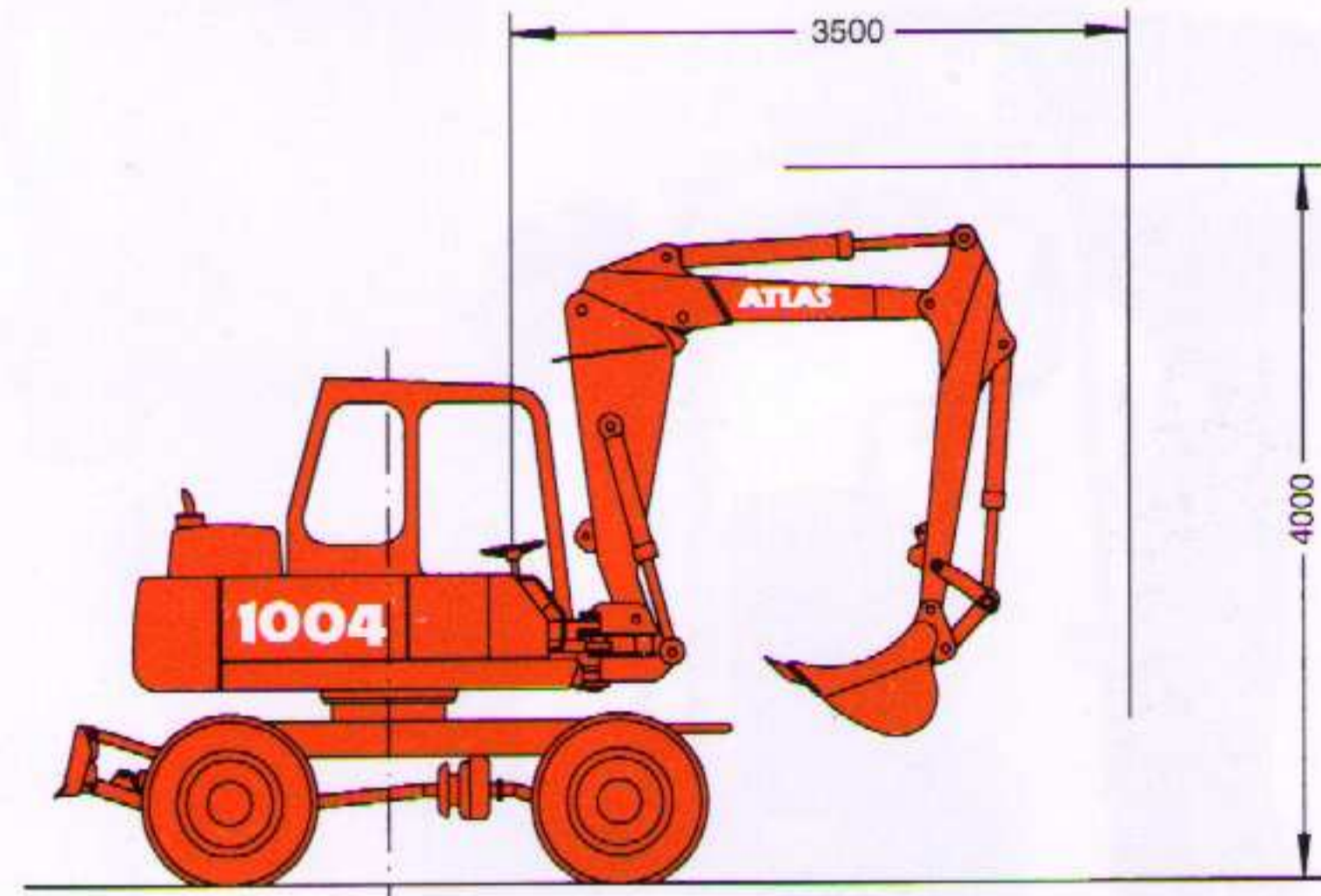
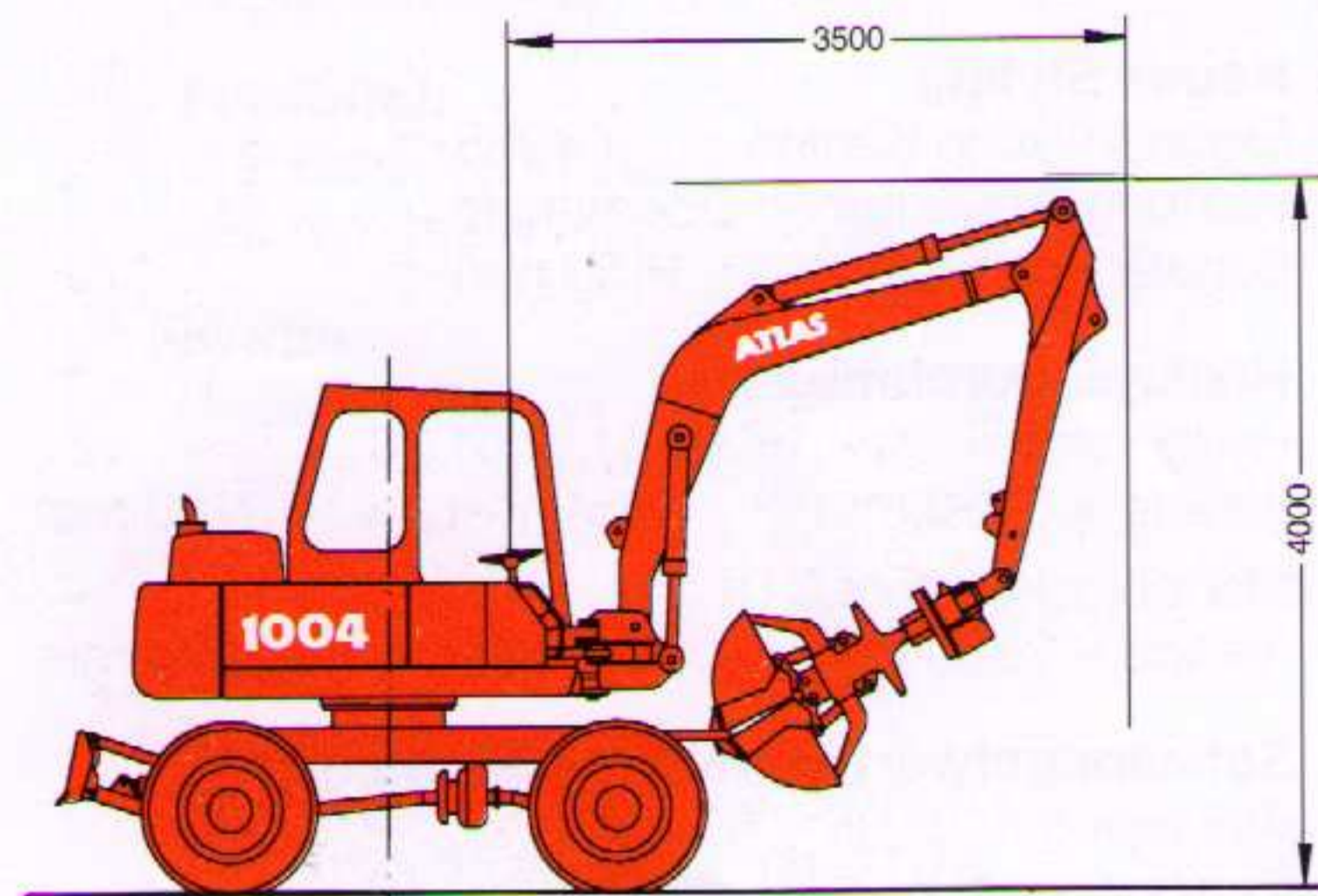
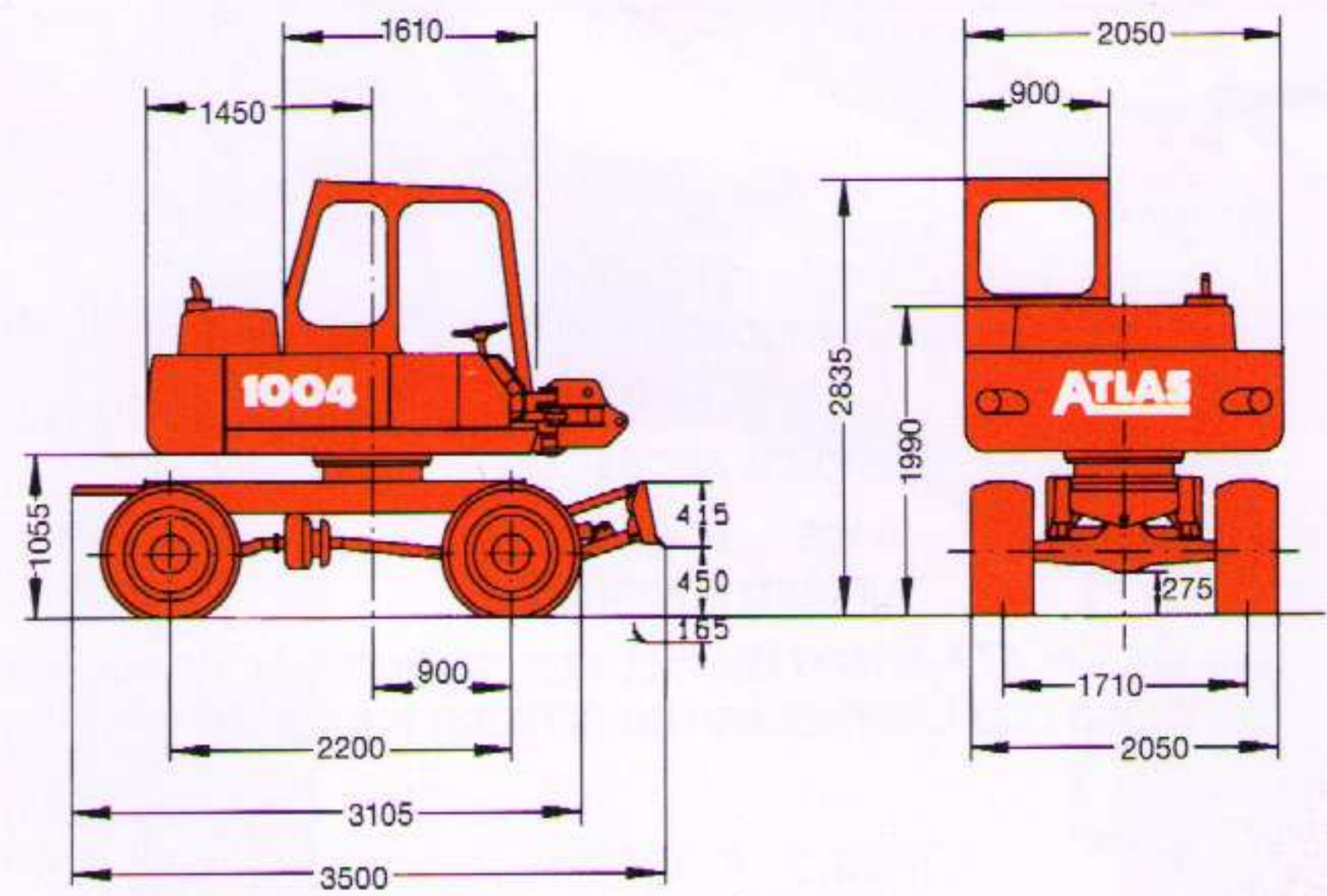
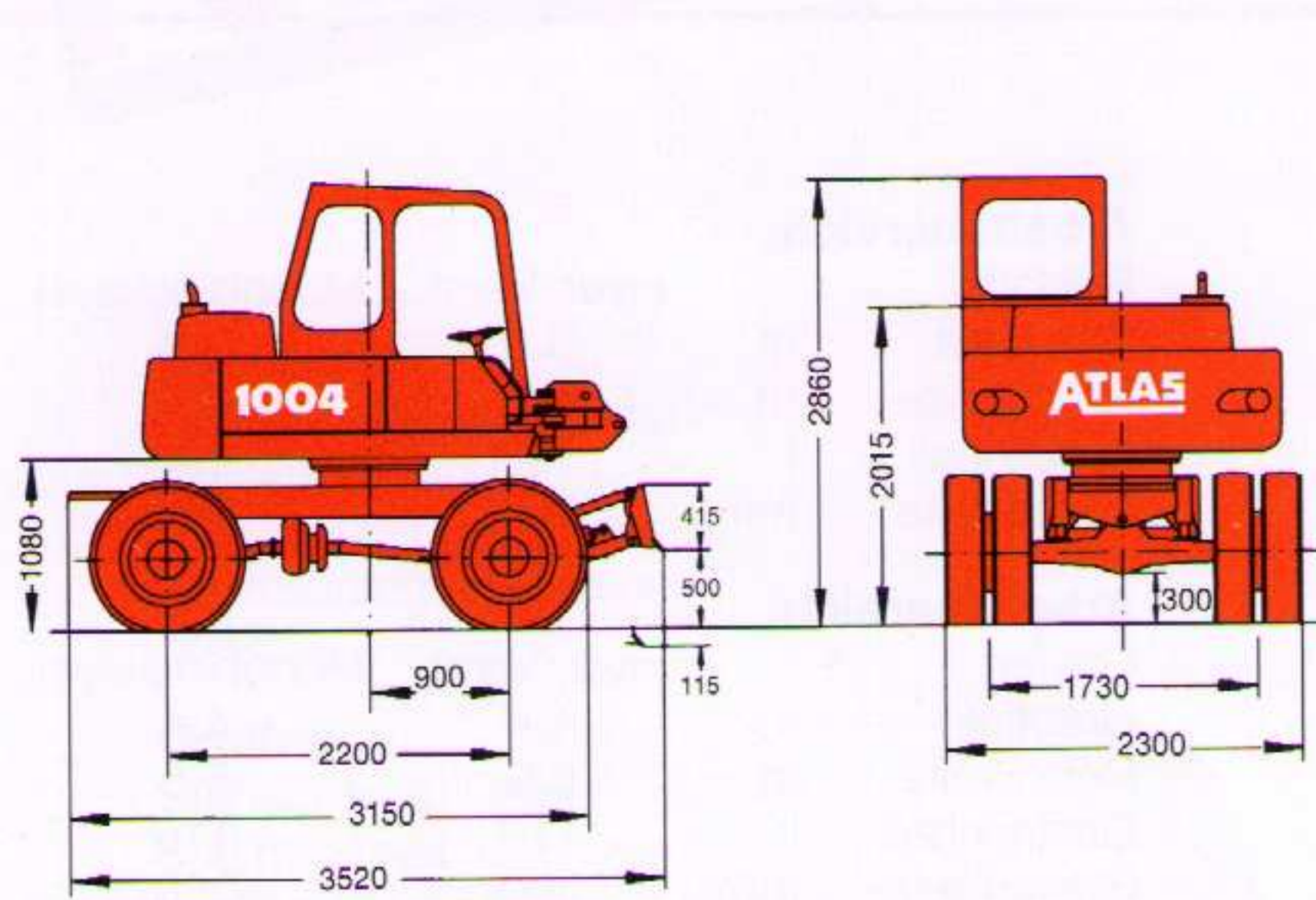

Ausrüstung:
C 01.41, C 01.46, D 01.2,
T 11.4, E 11.2, E 11.16

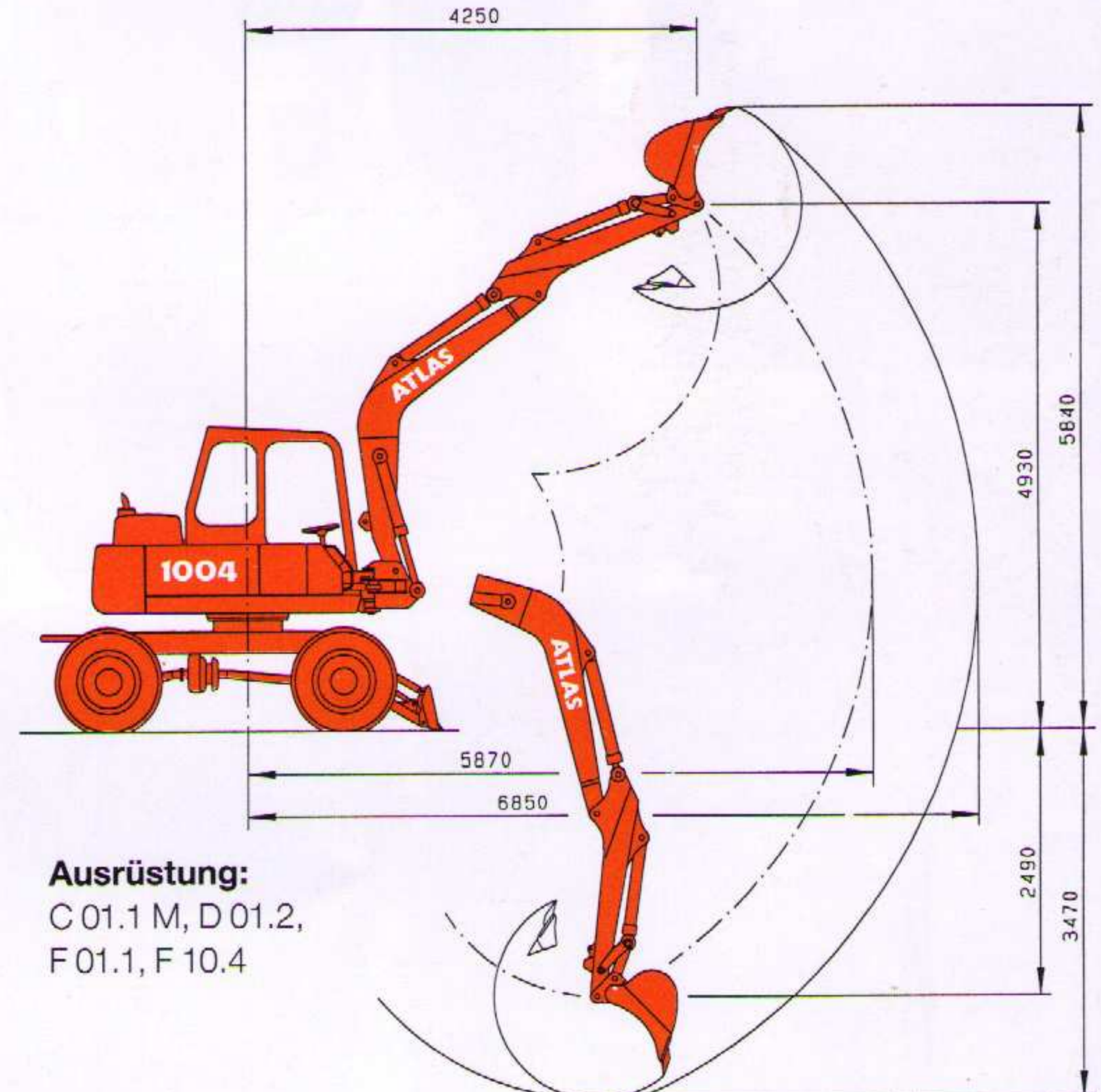

Ausrüstung:
C 01.1 M, D 01.2,
F 01.1, F 10.4



ATLAS WEYHAUSEN

ATLAS WEYHAUSEN GMBH · MASCHINENFABRIK
Postfach 1844 · D-27747 Delmenhorst
Stedinger Str. 324 · D-27751 Delmenhorst
Telefon (04221) 4910 · Telefax (04221) 491213

Konstruktionsänderungen vorbehalten
Angaben unverbindlich