

ATLAS AR 51C



ATLAS AR 51C

Motor

Fabrikat: Deutz-Dieselmotor, luftgekühlt
Typ: F3 L 912
Leistung: eingestellt auf 30 kW (41 PS)
bei 2150 U/min

Zylinderzahl: 3 in Reihe
Hubraum: 2,83 l
Trockenluftfilter mit elektrischer Anzeige

Antrieb

Hydrostatischer Fahrtrieb mit automotiver Steuerung, 2-Stellungs-Fahrmotor, unter Last schaltbar.

Leistungsregulierte, hydraulisch gesteuerte Fahrpumpe.

Allrad-Antrieb.

Stufenlose Geschwindigkeitsregulierung.

Arbeitsgang 0–9 km/h

Straßengang 0–20 km/h

Fahrwerk

Knickpendelgelenk, Pendelung $\pm 12^\circ$ im Hinterwagen.

Starrachsen mit Planetenuntersetzung in den Radnaben.

Auf Wunsch 100% Differentialsperre in Vorder- und Hinterachse.

Bremsen

1. Verschleißfreie Betriebsbremse durch Inchpedal, über hydrostatischen Antrieb auf alle 4 Räder wirkend.
2. Hydraulisch betätigte Trommelbremse.
3. Mechanische Feststellbremse.

Bereifung

Niederdruckreifen 12,5–18 MPT
Auf Wunsch 12,5–20 MPT
Sonderbereifung auf Anfrage.

Lenkung

Vollhydraulische zentrale Knicklenkung. Vorder- und Hinterräder laufen immer in einer Spur.

Lenkeinschlag nach jeder Seite 40° .

Wenderadius über Schaufelkante außen: 3770 mm.

Notlenkeigenschaft.

Ladeeinrichtung

Robuster Schaufelrahmen.

Durch Z-Kinematik hohe Reißkraft, kurze Auskippszeit. Parallelführung, automatische Schaufelrückführung in Grabstellung.

Schaufelstandsanzeige.

Einfache Handhabung durch Einhebelsteuerung, Schwimmstellung.

Verriegelungsmöglichkeit für Straßenfahrt.

Automatische Mittenstellung.

Hydraulikanlage

Zahnradpumpe für Lade- und Lenkhydraulik, zwei Hub- und ein Kippzylinder, doppelt wirkend. Betriebsdruck 200 bar.

Lastunabhängige Senkbremse.

Alle Funktionen durch Sekundärventile abgesichert.

Lenkhydraulik-Betriebsdruck 145 bar.

Prioritätsventil bevorzugt Lenkung.

Fördermenge der Hydraulikpumpe 41 l/min.

Elektrische Anlage

Fahrzeugspannung 12 Volt

Batterie 2 x 12 V 88 Ah

Drehstromlichtmaschine 14 V, 65 A

Anlasser 2,7 kW, 12 V

Serienausstattung

Überrollbügel mit Dach.

Verstellbarer Fahrersitz mit Sicherheitsgurt.

Sonderausstattung

Überroll sichere Stahlkabine

(ROPS DIN 24090)

Ausstellbare Dachklappe

Beidseitiger Einstieg

Elektrischer Scheibenwischer

Beidseitig Rückspiegel

Motorunabhängige Standheizung

Schnellwechseleinrichtung

Palettengabel

Uni-Schaufel

Leichtgutschaufel

und anderes Zubehör.

Betriebsdaten

Standardschaufel, Inhalt nach SAE 0,65 m³

Schaufelbreite 1850 mm

Spurweite 1460 mm

Laderbreite 1785 mm

Reißkraft 3000 daN

Schubkraft 3200 daN

Kipplast: gestreckt 3300 kg *

Kipplast: geknickt 2900 kg *

Hubkraft, Bodenlage 3100 daN

Dienstgewicht 4260 kg *

Maße und Daten in Standardausrüstung

* mit Stahlkabine



Für die große Inspektion Motorhaube steil aufklappbar.



Vereinfachte Wartung durch spezielle Wartungsklappe. Trockenluftfilter von außen leicht zugänglich.



Geschlossene Planetengetriebe in den Radnaben. Doppelt gelagerte Planetenbolzen.

* Titelbild: mit 3. Sektion

Kraftvoller, schneller, robuster

Bewährter 3-Zylinder-Deutz-Motor gewährleistet kraftvolles Arbeiten mit hohem Leistungsvermögen.

Schnelle Arbeitsspiele durch leistungsstarke Hydrostatik und hohe Motorleistung.

Robuster Diesel + niedrige Drehzahl = Gewähr für lange Lebensdauer der Antriebsaggregate.

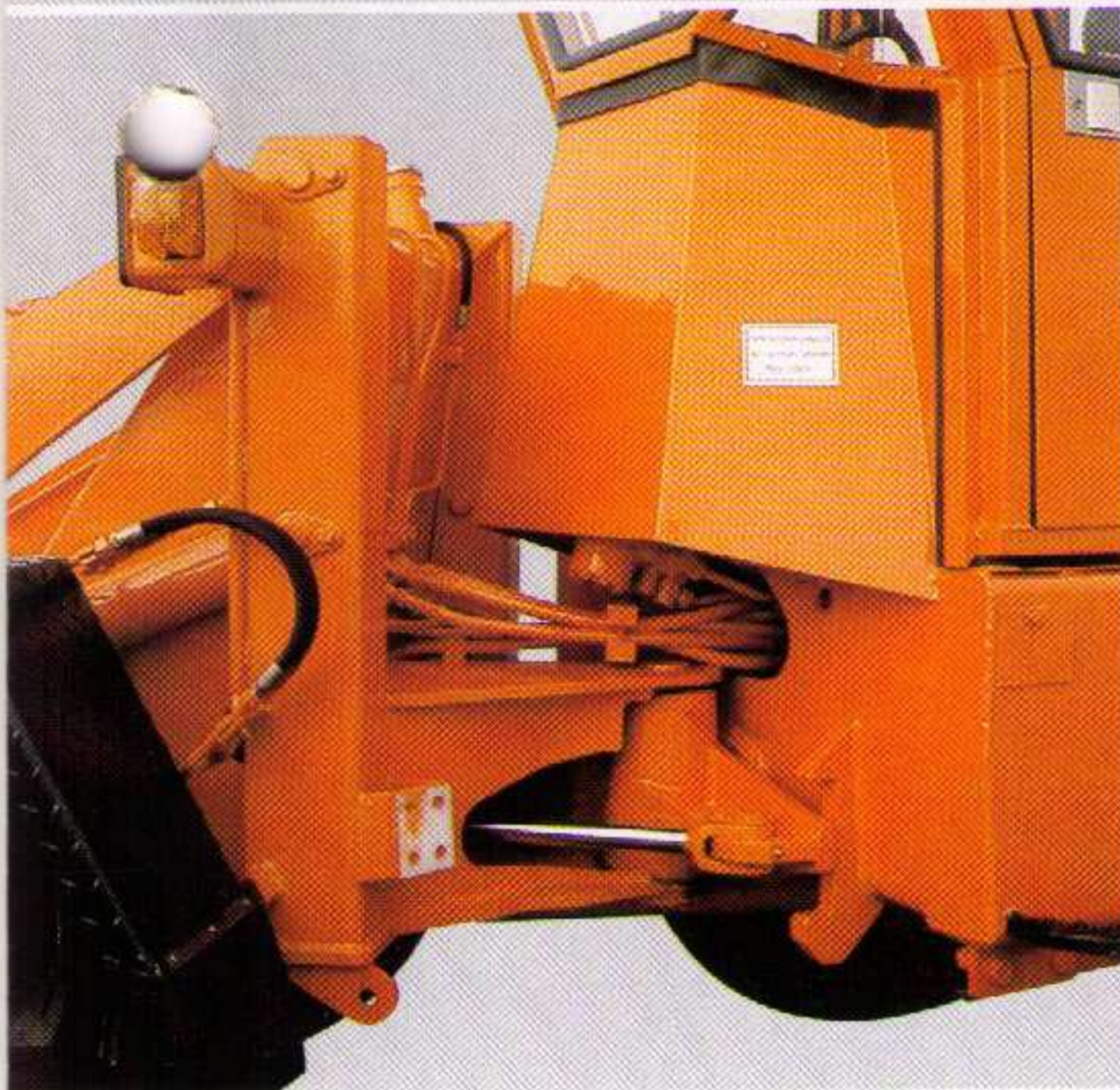

Gute Geländegängigkeit durch Knickpendelgelenk (Lagerung im Hinterwagen).



ROPS-Kabine mit ausgezeichneter Rundumsicht.



Max. Schaufelauskippwinkel in voller Höhe 48° für schnelle und vollständige Schaufelentleerung.

AR 51 C mit Palettengabel

und Bereifung 12,5-18 (12,5-20)

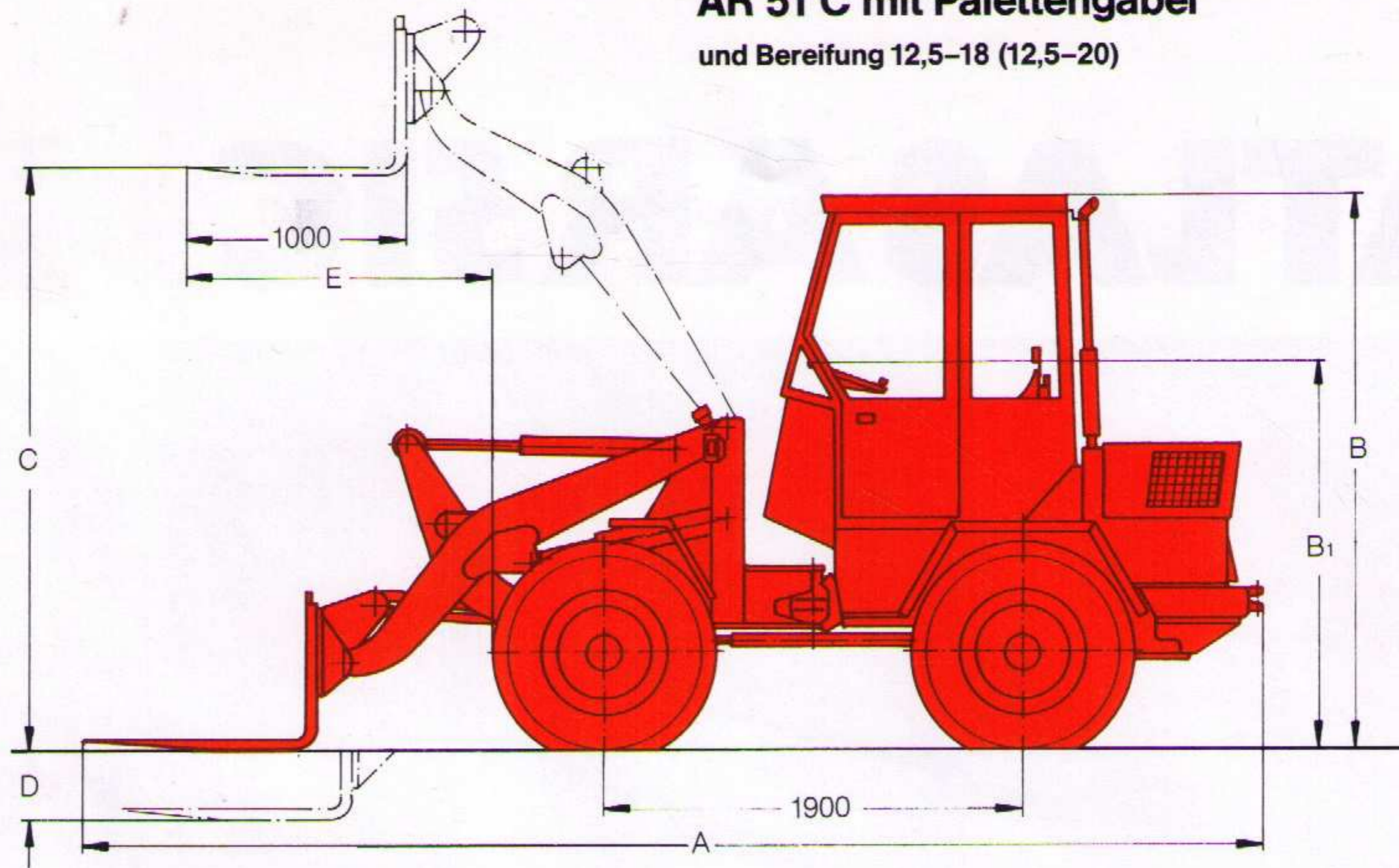

AR 51 C mit Standard-Ladeschaufel

und Bereifung 12,5-18 (12,5-20)

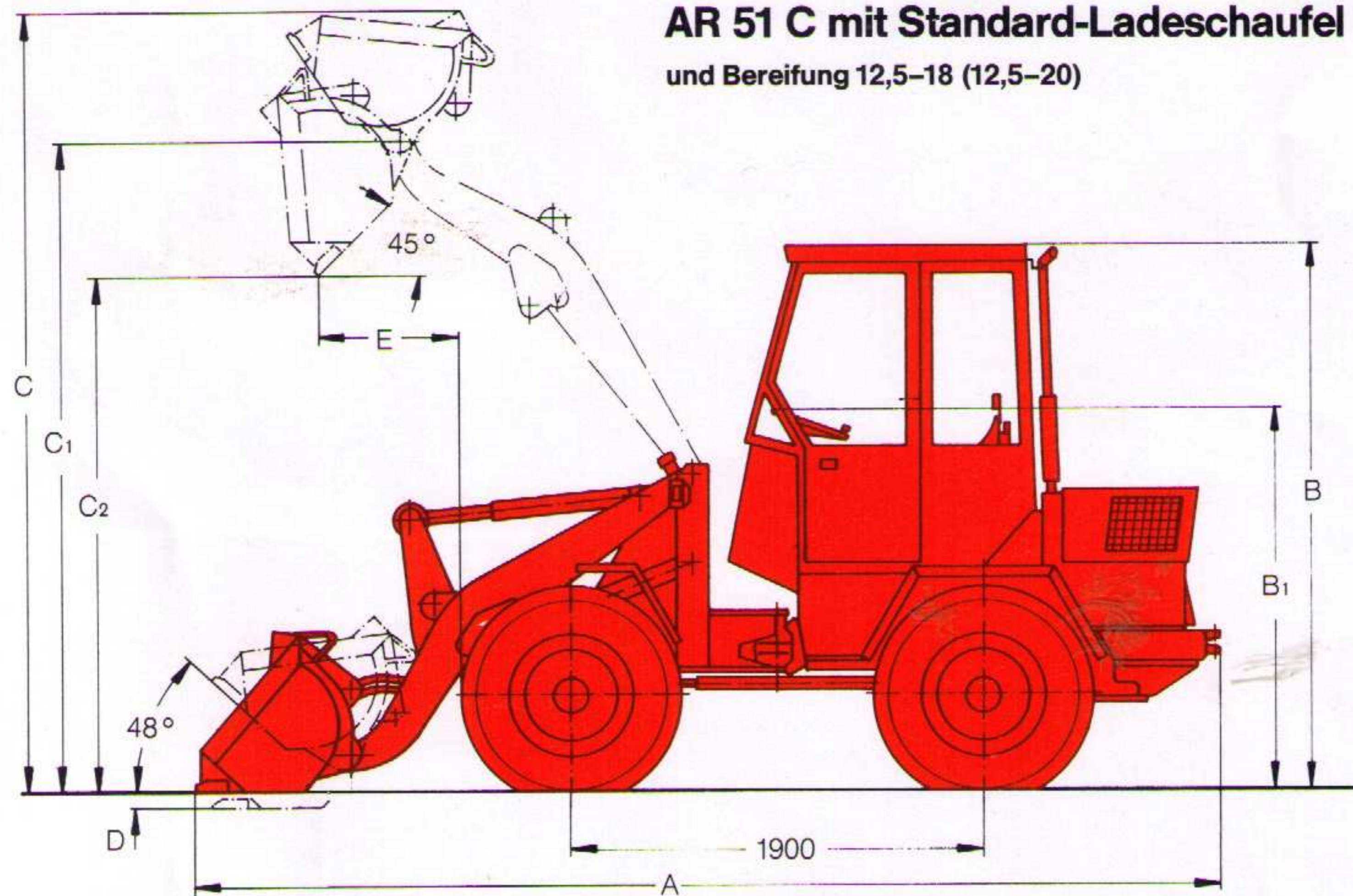

Palettengabel

	ohne SWE*		mit SWE*	
	12,5-18	12,5-20	12,5-18	12,5-20
A	5315	5290	5435	5410
B	2575	2600	2575	2600
B ₁	1810	1835	1810	1835
C	2645	2670	2735	2760
D	320	295	230	205
E	1385	1360	1505	1480

Palettengabelbreite 1000

*SWE = Schnellwechseleinrichtung

Angaben in mm

Standardschaufel

	ohne SWE*		mit SWE*	
	12,5-18	12,5-20	12,5-18	12,5-20
A	4685	4660	4835	4810
B	2575	2600	2575	2600
B ₁	1810	1835	1810	1835
C	3675	3700	3785	3810
C ₁	3025	3050	3025	3050
C ₂	2420	2445	2315	2340
D	60	35	60	35
E	665	640	765	740

*SWE = Schnellwechseleinrichtung

Angaben in mm

ATLAS AR 51C



- 1 Schnellwechseleinrichtung
- 2 Palettengabel
- 3 Hubgerüst
- 4 Lashaken
- 5 Aufreißer

- 6 Verfüllschnecke
- 7 Frontkehrmaschine
- 8 Betonkübel
- 9 Schneeräumschild

- 10 Leichtgutschaufel
- 11 Greiferschaufel
- 12 Steingabel
- 13 Seitenkippschaufel
- 14 Hochkippschaufel

Sonstige Anbauwerkzeuge auf Anfrage.

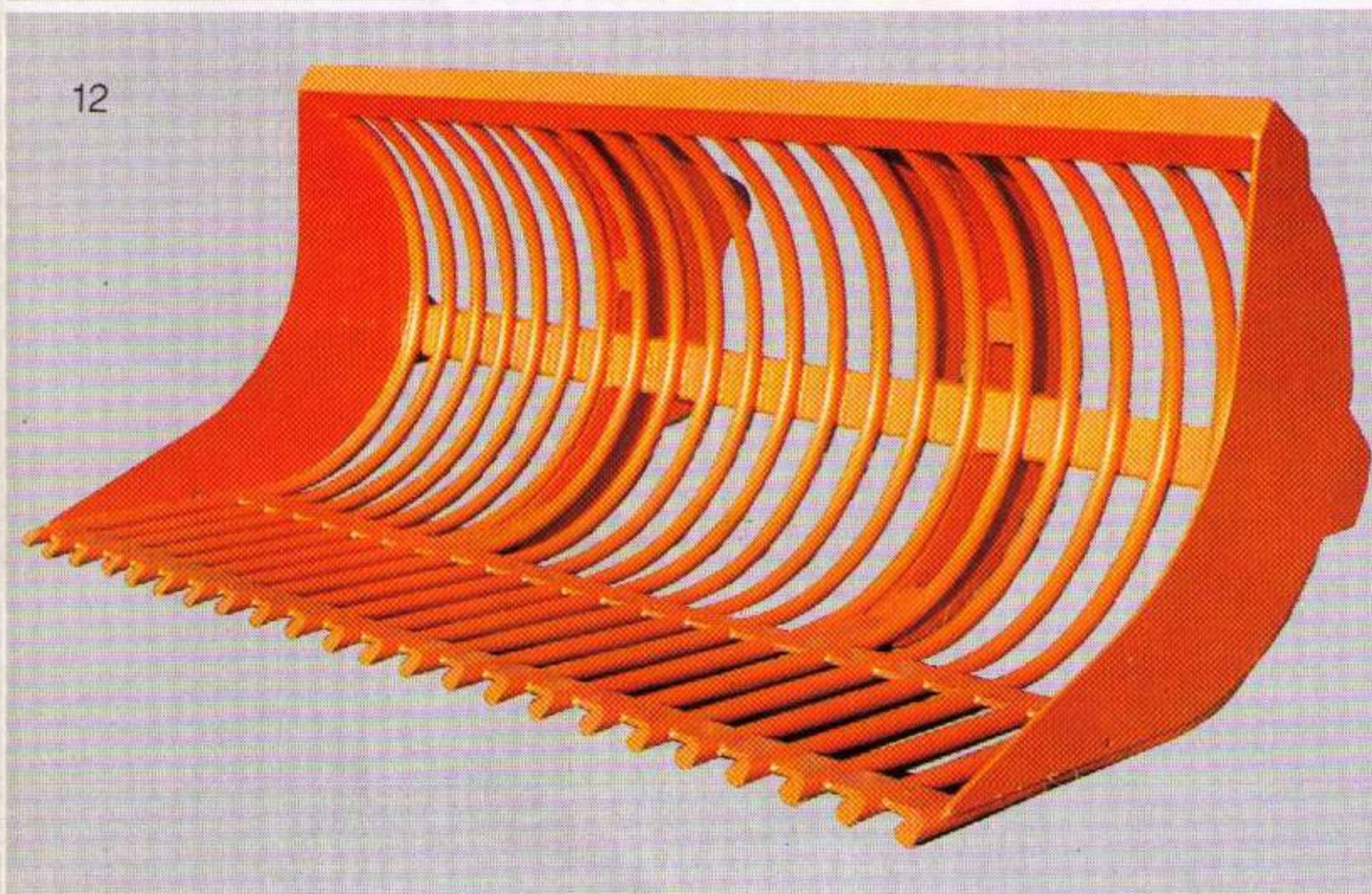
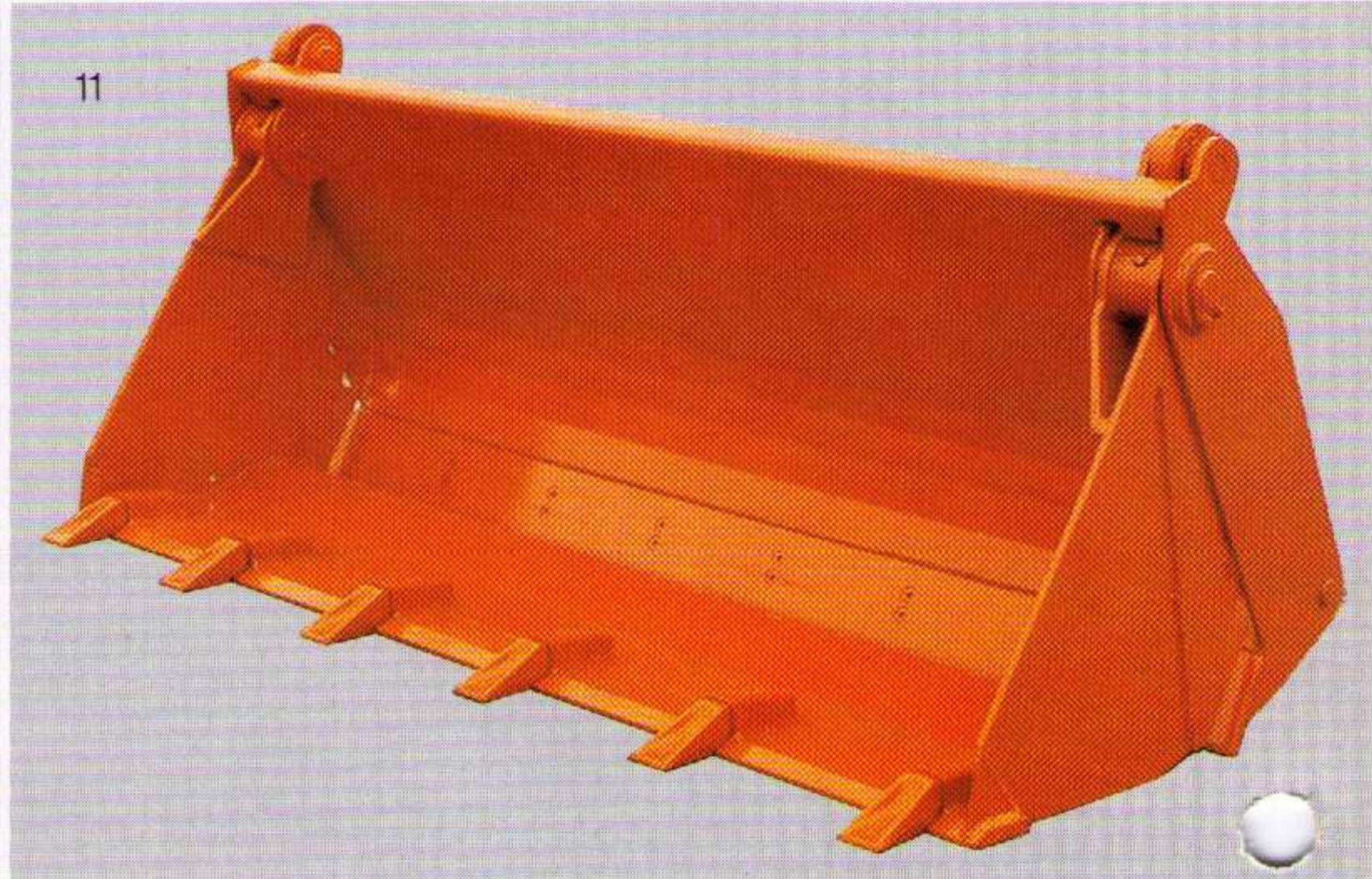

Maßangaben unverbindlich. Konstruktionsänderungen vorbehalten.

Bildliche Darstellungen müssen nicht der Standardausrüstung entsprechen.



ATLAS WEYHAUSEN

F. WEYHAUSEN GMBH & CO. KG · MASCHINENFABRIK
 POSTFACH 15 40 · D-2878 WILDESHAUSEN
 TELEFON (0 44 31) 81 - 0 · TELEX 2 51 514 WEYWIL D