

ATLAS AR 41B



ATLAS AR 41B Der sc

Motor

Fabrikat: Deutz-Dieselmotor, luftgekühlt
Typ: F2 L 511 D
Leistung: 25 kW (34 PS)
bei 2800 U/min
Zylinderzahl: 2 in Reihe
Hubraum: 1,65 l
Trockenluftfilter mit elektrischer Anzeige

Antrieb

Hydrostatischer Fahrtrieb mit automotiver Steuerung, 2-Stellungs-Fahrmotor, unter Last schaltbar.
Leistungsregulierte, hydraulisch gesteuerte Fahrpumpe.
Allrad-Antrieb.
Stufenlose Geschwindigkeitsregulierung.
Arbeitsgang 0–10 km/h
Straßengang 0–20 km/h

Fahrwerk

Knickpendelgelenk, Pendelung $\pm 12^\circ$ im Hinterwagen.
Starrachsen.
Auf Wunsch 100% Differentialsperre in Vorder- und Hinterachse.

Bremsen

1. Verschleißfreie Betriebsbremse durch Inpedal, über hydrostatischen Antrieb auf alle 4 Räder wirkend.
2. Im Ölbad laufende Lamellenbremse.
3. Mechanische Feststellbremse, asbestfrei.

Bereifung

Niederdruckreifen 10,5–18 MPT
Auf Wunsch 12,5–18 MPT
Sonderbereifung auf Anfrage.

Lenkung

Vollhydraulische zentrale Knicklenkung. Vorder- und Hinterräder laufen immer in einer Spur.
Lenkeinschlag nach jeder Seite 40° .
Wenderadius über Schaufelkante außen: 3670 mm.
Notlenkeigenschaft.

Ladeeinrichtung

Robuster Schaufelrahmen.
Durch Z-Kinematik hohe Reißkraft, kurze Auskippszeit. Parallelführung, automatische Schaufelrückführung in Grabstellung. Schaufelstandsanzeige.
Einfache Handhabung durch Einhebelsteuerung, Schwimmstellung.
Verriegelungsmöglichkeit für Straßenfahrt.
Automatische Mittenstellung.

Hydraulikanlage

Tandemzahnradpumpe
Betriebsdruck 180 bar
Lenkung 22,5 l/min
Arbeitshydraulik 31 l/min
Absicherung durch Sekundärventile

Elektrische Anlage

Fahrzeugspannung 12 Volt
Batterie 1x12 V 88 Ah
Drehstromlichtmaschine 14 V, 65 A
Anlasser 2,4 kW; 12 V

Serienausstattung

Überrollbügel mit Dach.
Verstellbarer Fahrersitz mit Sicherheitsgurt.

Sonderausstattung

Überroll sichere Stahlkabine (ROPS DIN 24090)
Ausstellbare Dachklappe
Beidseitiger Einstieg
Elektrischer Scheibenwischer
Beidseitig Rückspiegel
Heizung
Schnellwechseleinrichtung
Palettengabel
Uni-Schaufel
Leichtgutschaufel
und anderes Zubehör

Betriebsdaten

| | |
|-----------------------------------|--------------------|
| Standardschaufel, Inhalt nach SAE | 0,5 m ³ |
| Schaufelbreite | 1800 mm |
| Spurweite | 1430 mm |
| Laderbreite | 1700 mm |
| Reißkraft | 2600 daN |
| Schubkraft | 2200 daN |
| Kipplast: gestreckt | 2580 kg * |
| Kipplast: geknickt | 2280 kg * |
| Hubkraft, Bodenlage | 2000 daN |
| Dienstgewicht | 3400 kg * |

Maße und Daten in Standardausrüstung

* mit Stahlkabine + Reifen 12,5–18



Für die große Inspektion Motorhaube steil aufklappbar.



Vereinfachte Wartung durch spezielle Wartungsklappe. Trockenluftfilter von außen leicht zugänglich.



Robuste Starrachsen mit großen Standardreifen.

* Titelbild: mit 3. Sektion + Reifen 12,5–18

chnelle, wendige Lader für enge Baus



Gute Geländegängigkeit durch Knickpendelgelenk (Lagerung im Hinterwagen).



ROPS-Kabine mit ausgezeichneter Rundumsicht.

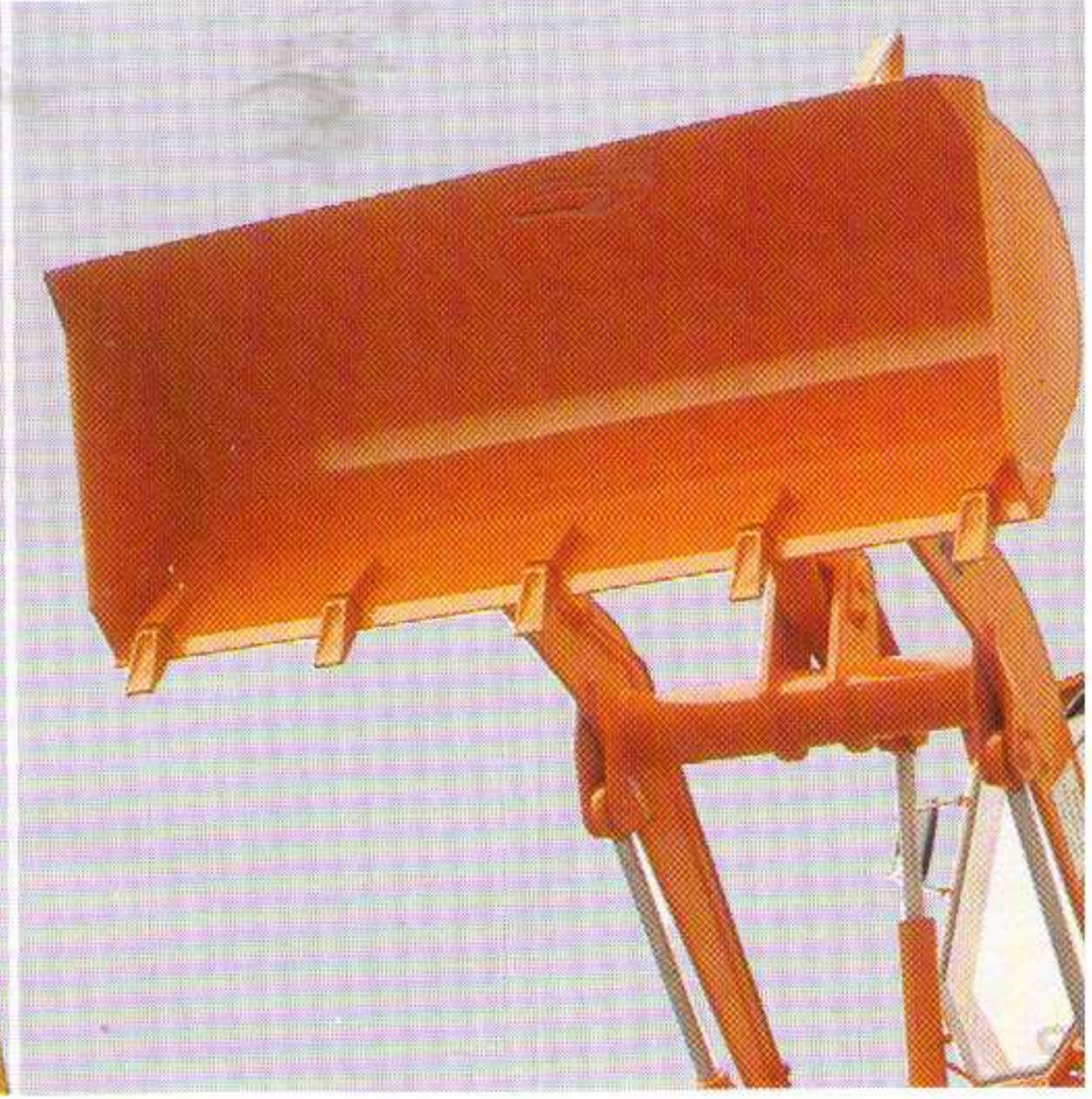

Max. Schaufelaukippwinkel in voller Höhe 45° für schnelle und vollständige Schaufelentleerung.

tellen

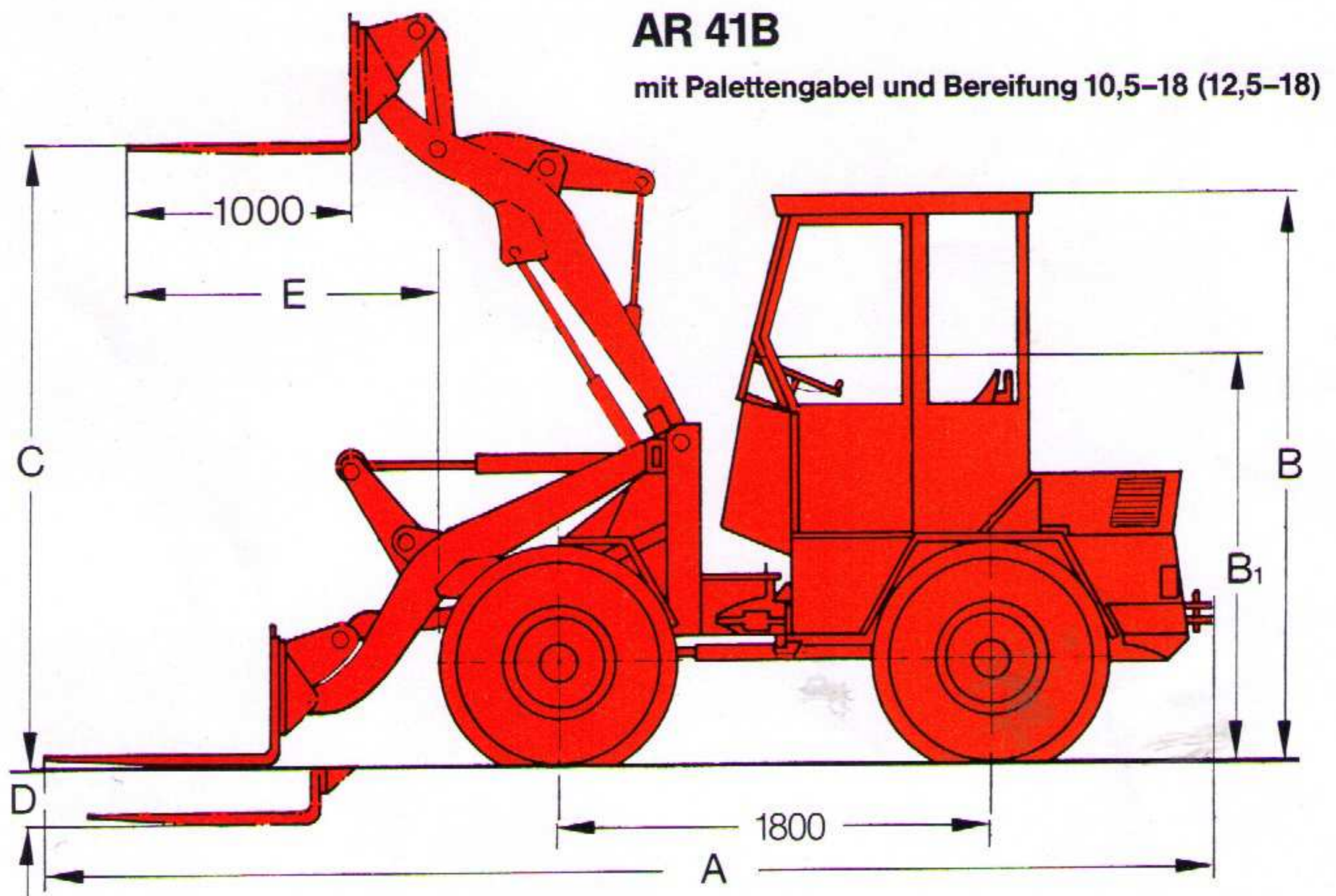
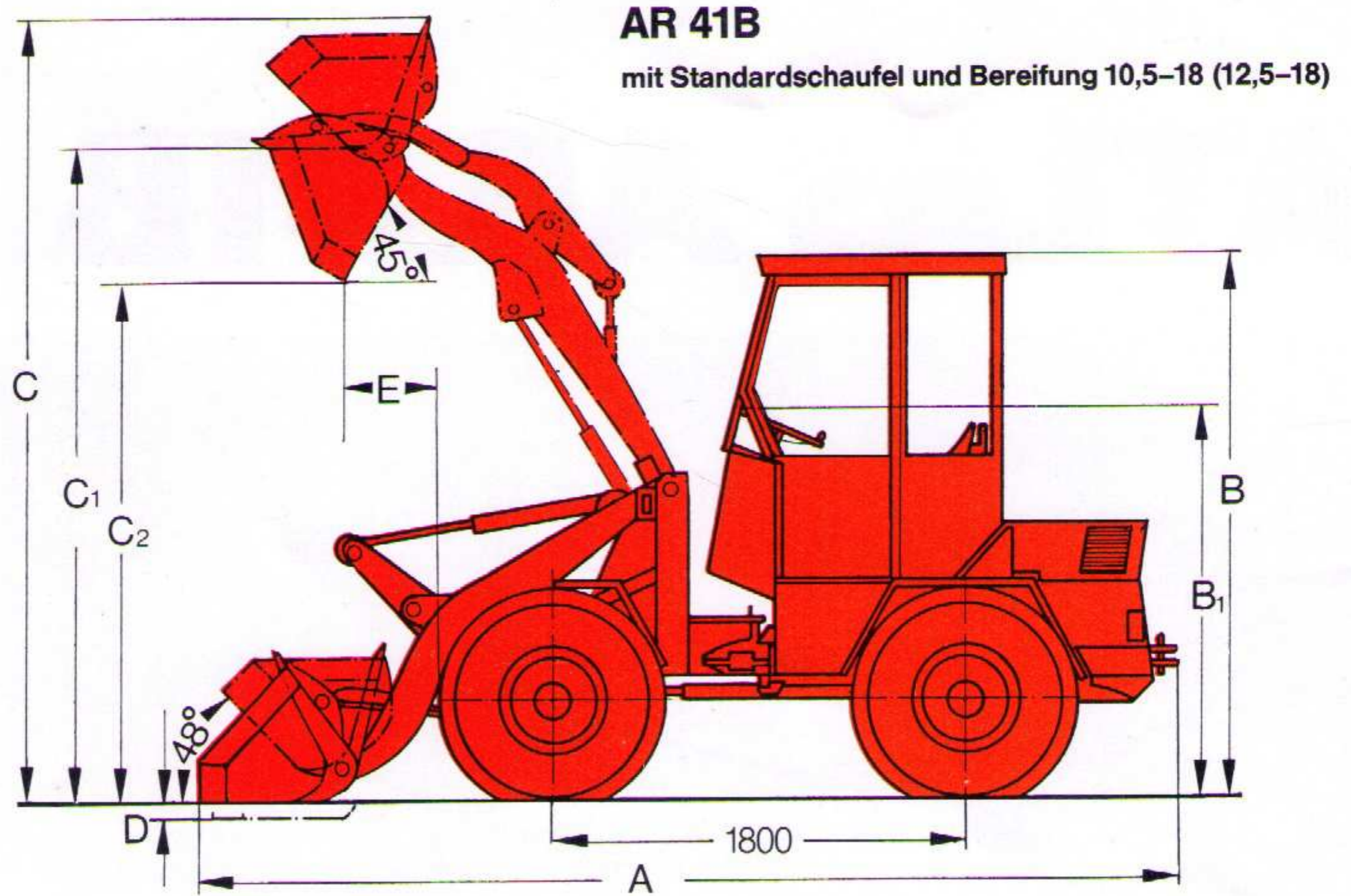

Standardschaufel

| | ohne SWE* | | mit SWE* | |
|----------------|-----------|---------|----------|---------|
| | 10,5-18 | 12,5-18 | 10,5-18 | 12,5-18 |
| A | 4274 | 4232 | 4426 | 4385 |
| B | 2540 | 2588 | 2540 | 2588 |
| B ₁ | 1780 | 1828 | 1780 | 1828 |
| C | 3446 | 3494 | 3560 | 3608 |
| C ₁ | 2915 | 2963 | 2915 | 2963 |
| C ₂ | 2430 | 2478 | 2324 | 2372 |
| D | 60 | 12 | 60 | 12 |
| E | 688 | 650 | 795 | 757 |

Schaufelbreite: 1800
Schaufelinhalt: 0,5 m³ (SAE)

* SWE = Schnellwechseleinrichtung
Angaben in mm

Palettengabel

| | ohne SWE* | | mit SWE* | |
|----------------|-----------|---------|----------|---------|
| | 10,5-18 | 12,5-18 | 10,5-18 | 12,5-18 |
| A | 4978 | 4940 | 5028 | 4982 |
| B | 2540 | 2588 | 2540 | 2588 |
| B ₁ | 1780 | 1828 | 1780 | 1828 |
| C | 2782 | 2830 | 2692 | 2740 |
| D | 184 | 136 | 118 | 70 |
| E | 1512 | 1474 | 1635 | 1597 |

Palettengabelbreite: 1000

* SWE = Schnellwechseleinrichtung
Angaben in mm

ATLAS AR 41B

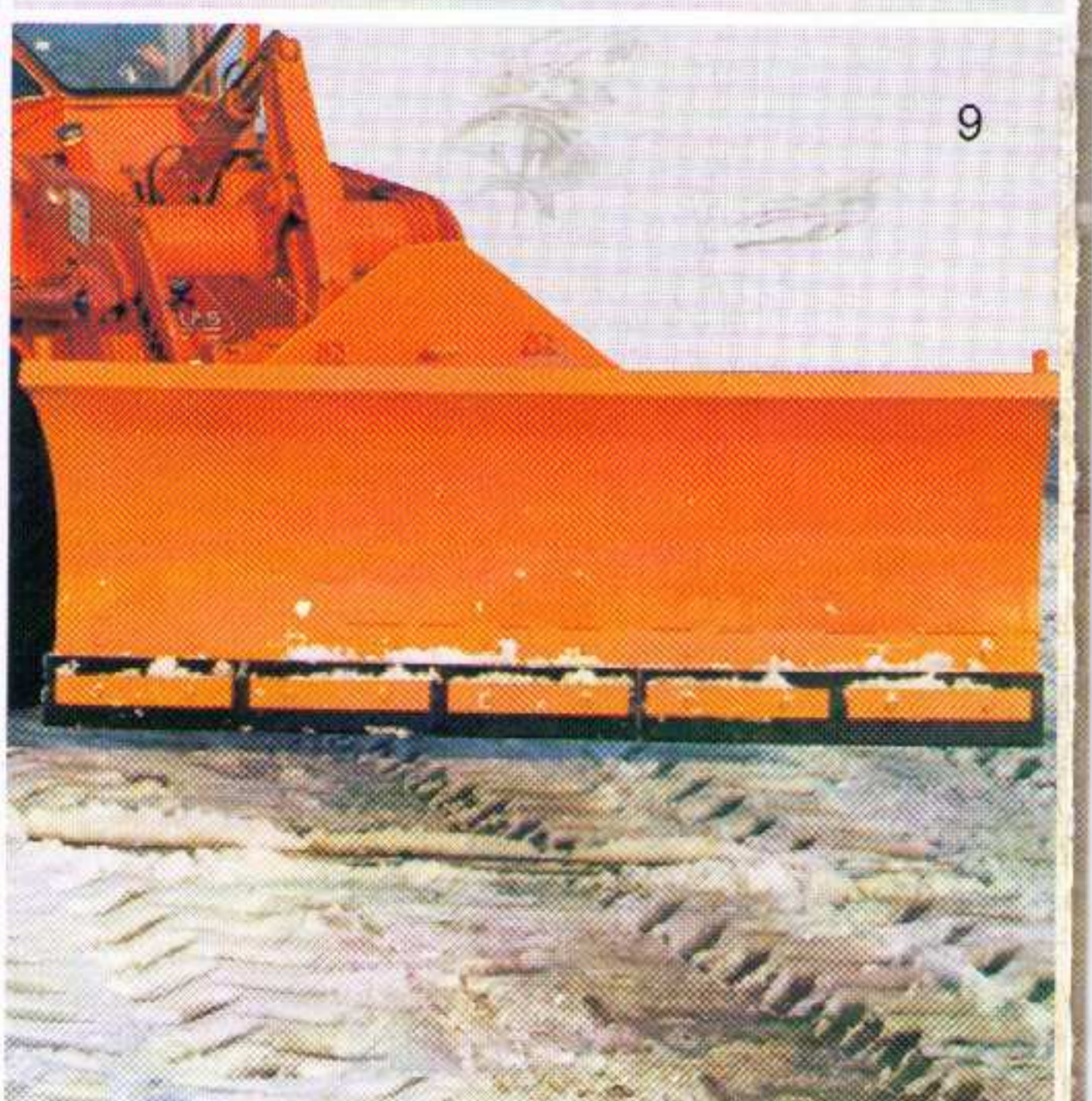
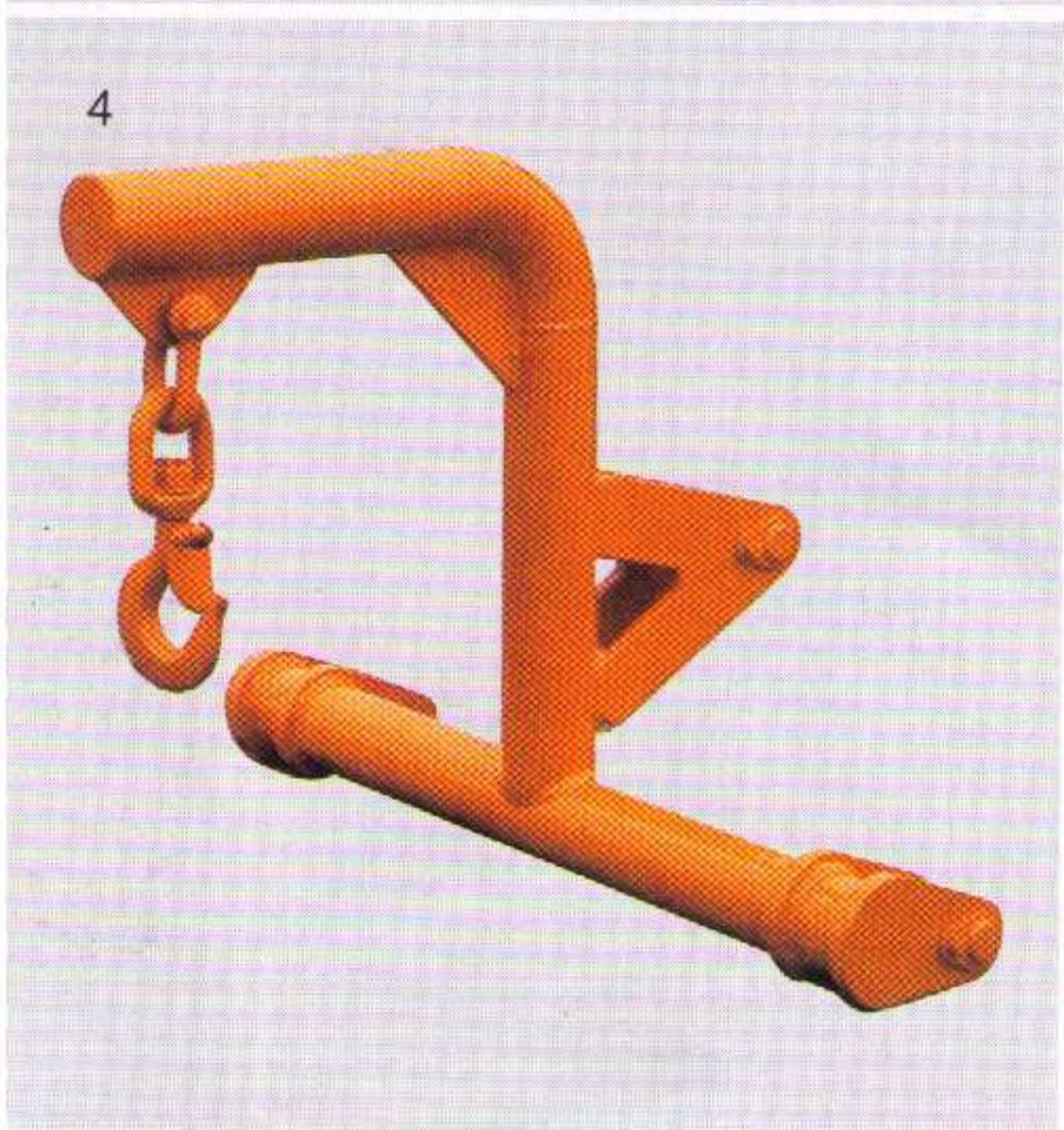
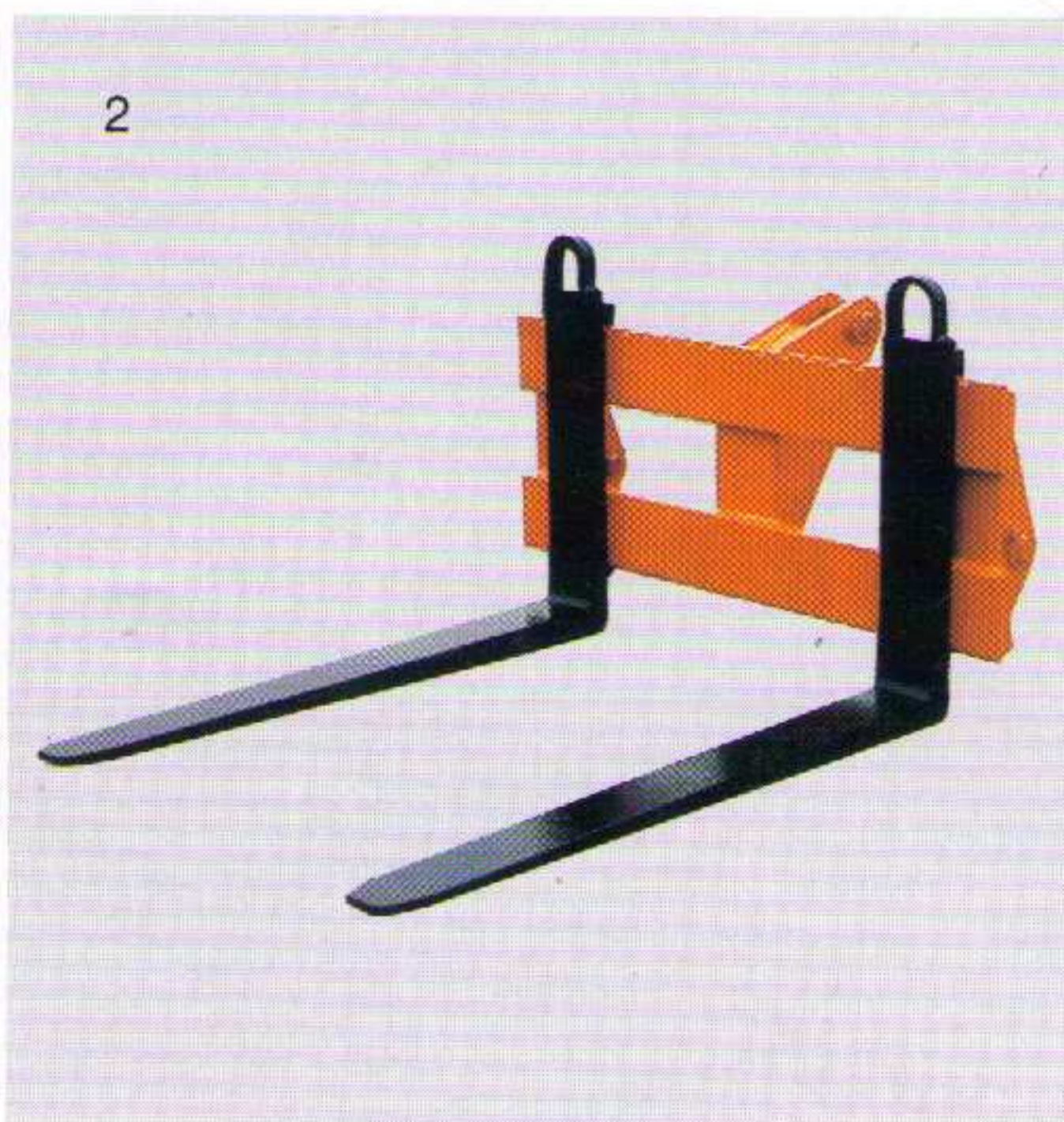
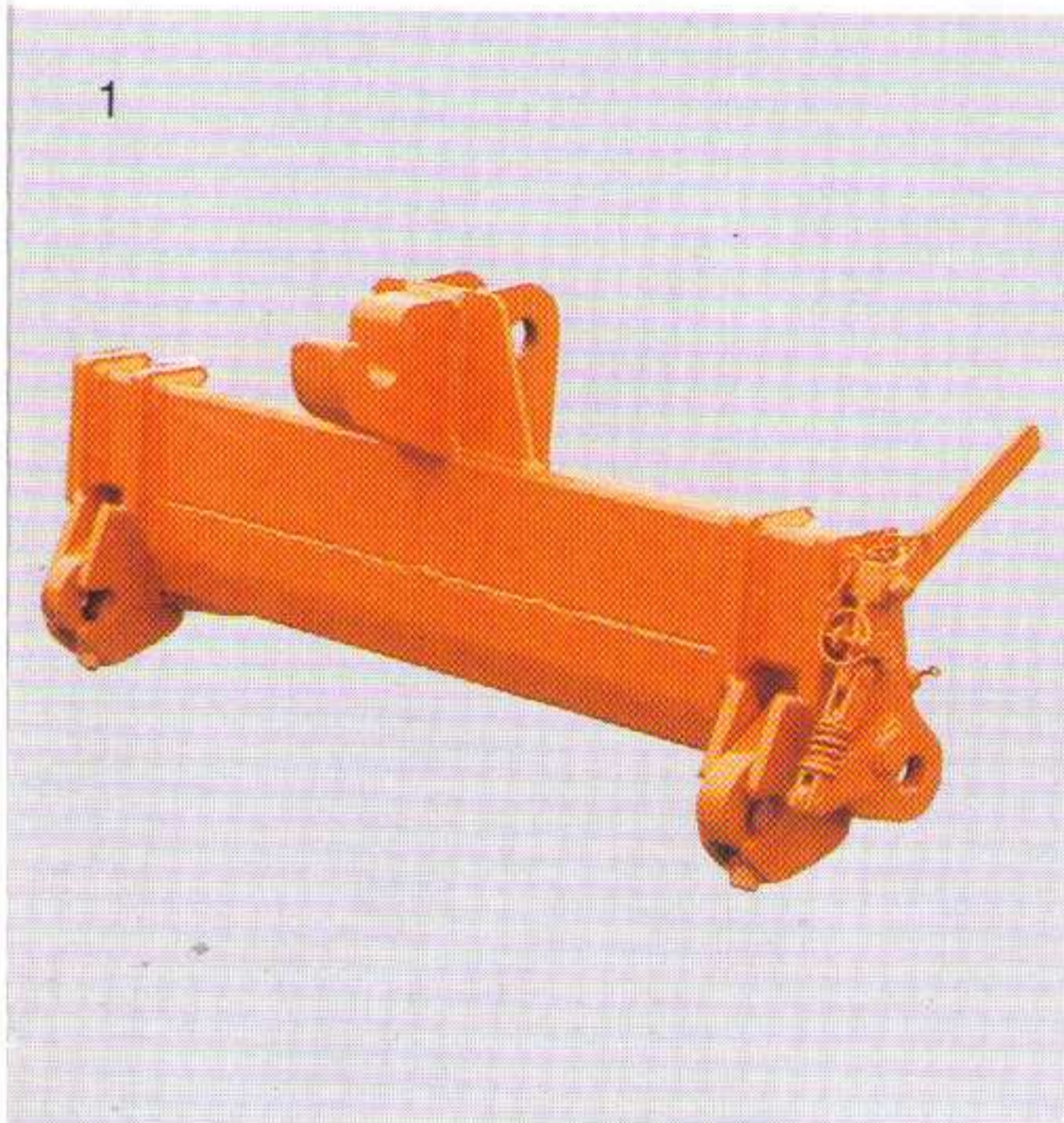

- 1 Schnellwechseleinrichtung
- 2 Palettengabel
- 3 Hubgerüst
- 4 Lasthaken
- 5 Aufreißer

- 6 Verfüllschnecke
- 7 Frontkehrmaschine
- 8 Betonkübel
- 9 Schneeräumschild

- 10 Leichtgutschaufel
- 11 Greiferschaufel
- 12 Steingabel
- 13 Seitenkippschaufel
- 14 Hochkippschaufel

Sonstige Anbauwerkzeuge auf Anfrage

10

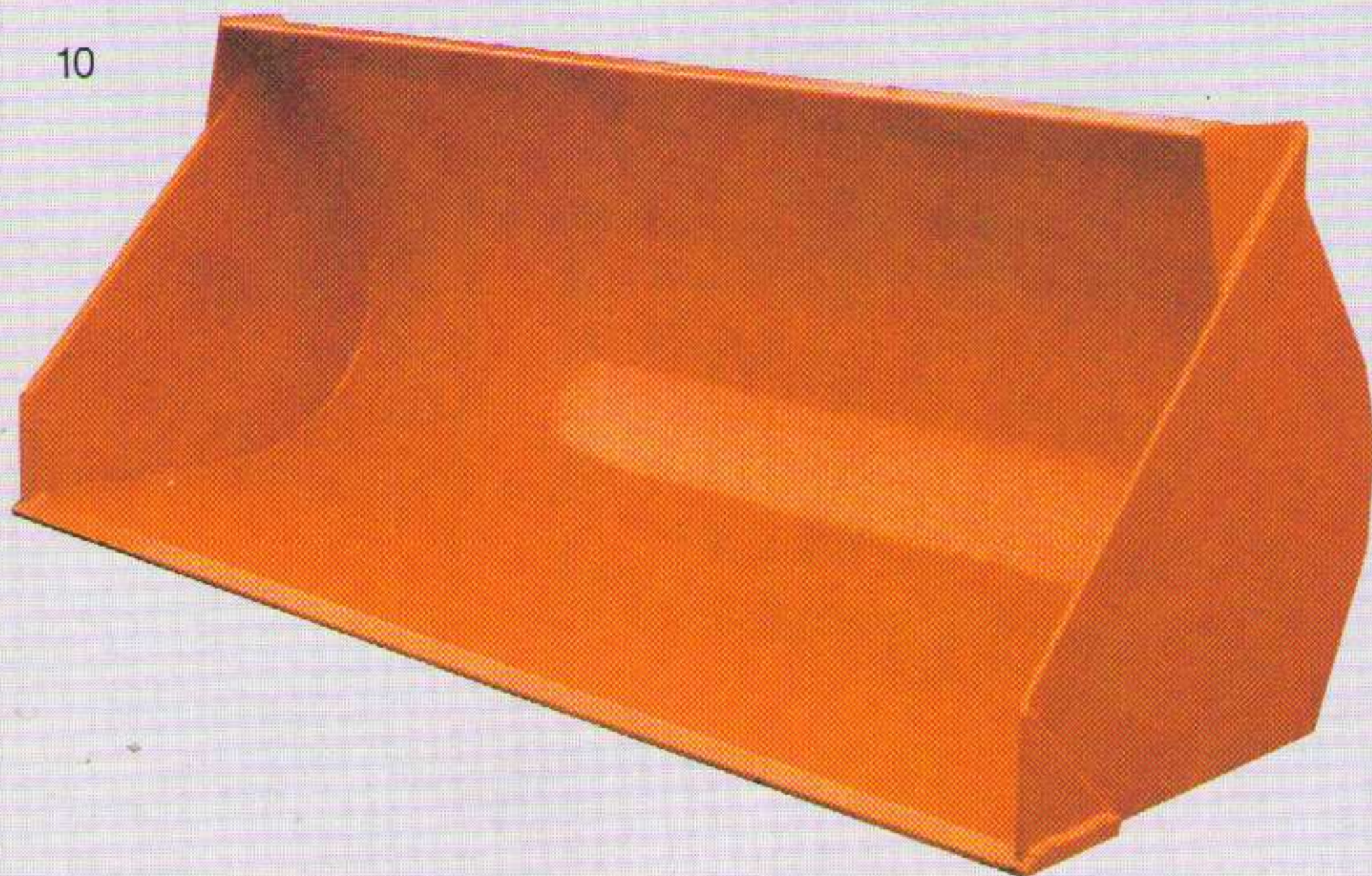

11

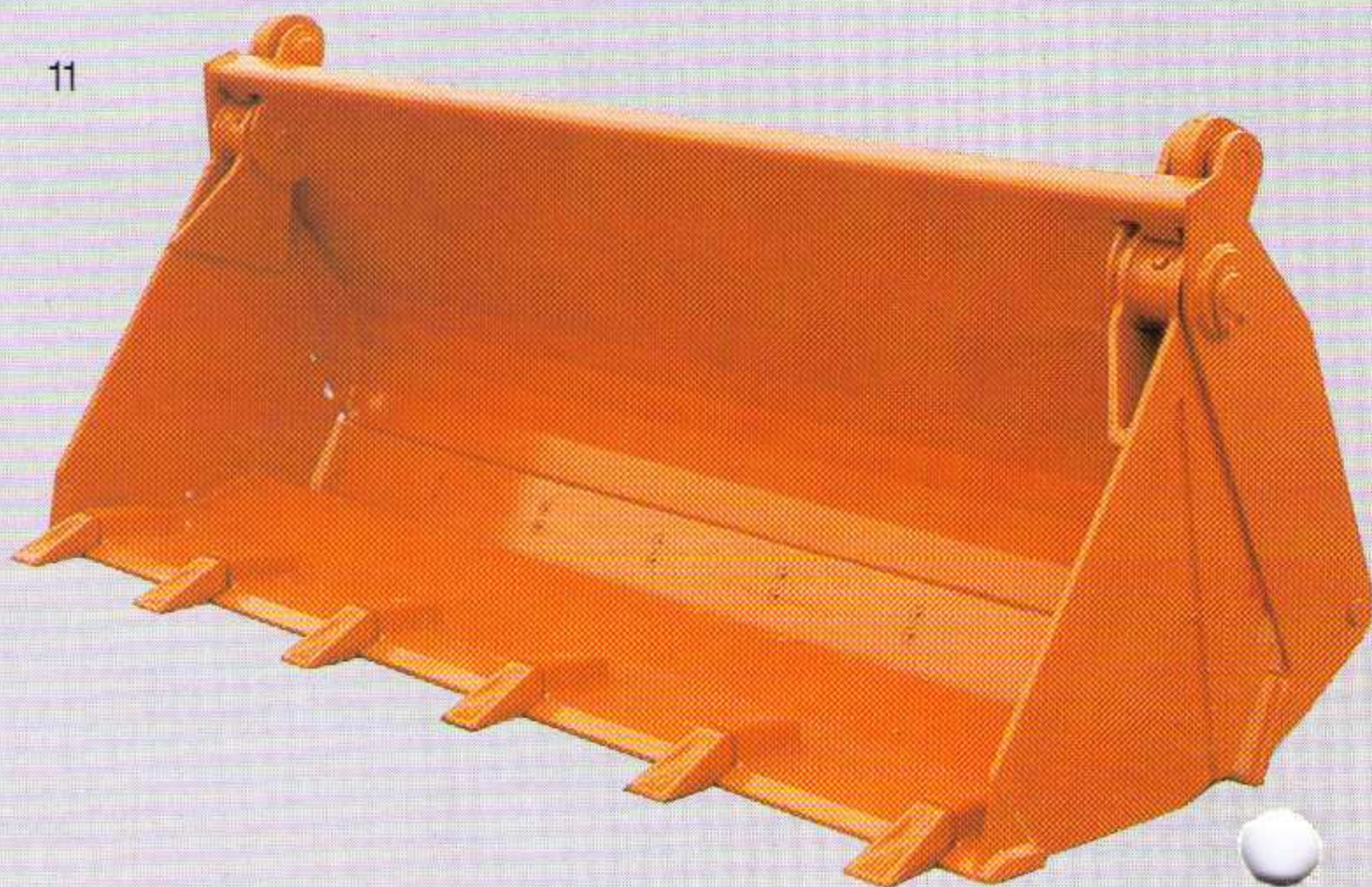

12

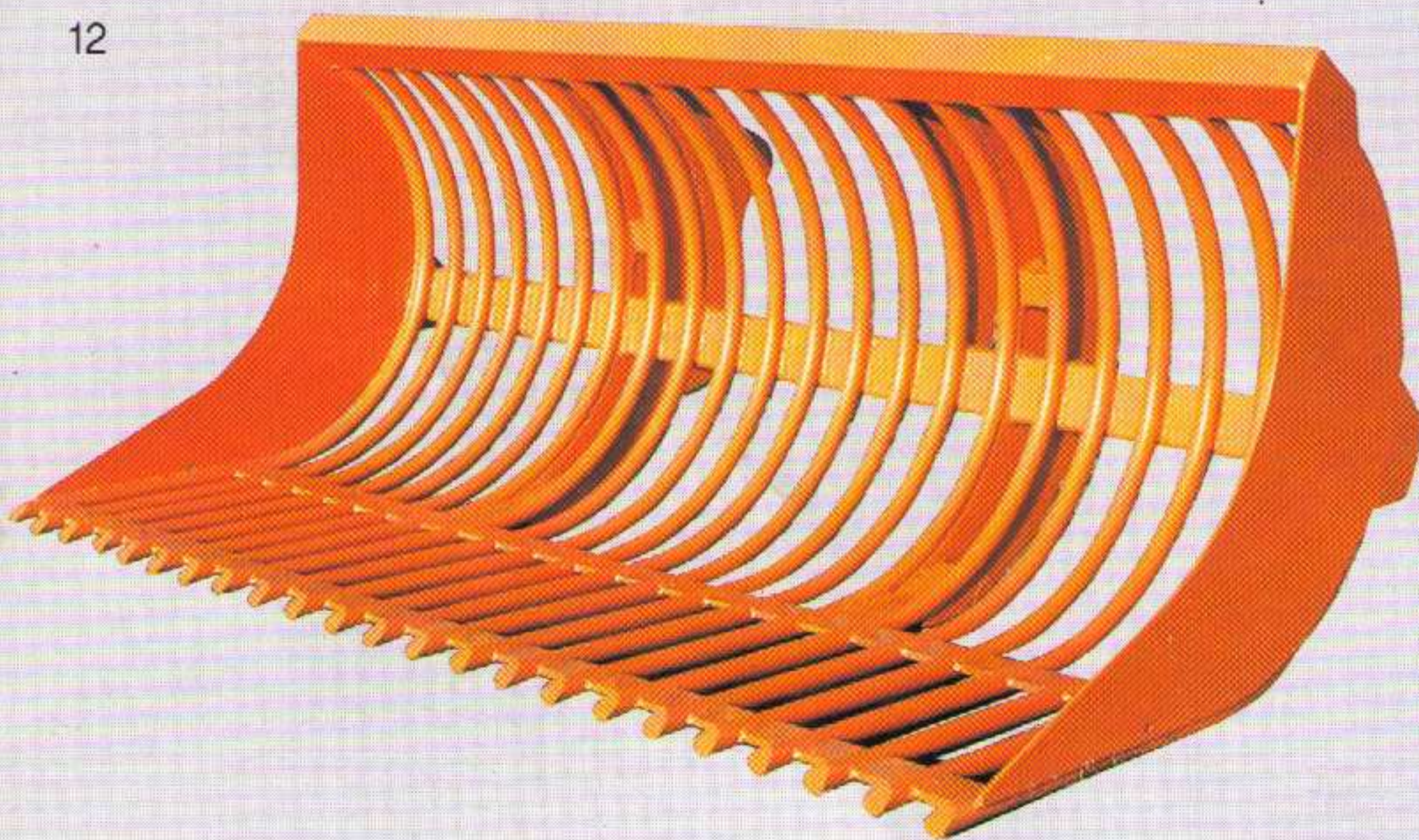

13



14



Maßangaben unverbindlich. Konstruktionsänderungen vorbehalten.

Bildliche Darstellungen müssen nicht der Standardausrüstung entsprechen.



ATLAS WEYHAUSEN

F. WEYHAUSEN GMBH & CO. KG · MASCHINENFABRIK
 POSTFACH 15 40 · 2878 WILDESHAUSEN · FRG
 TELEFON (0 44 31) 81 - 0 · TELEX 2 51 514 · TELEFAX (0 44 31) 8 11 39