

AR 40

Dienstgewicht:

3300 kg

Motorleistung:

29,4 kW (40 PS)

Schaufelinhalt:

0,5 m³



ATLAS
weycor

AR 40



Kompakt, wendig und voll innerer Werte.



**ATLAS Weyhausen Radlader sind mehr als die Summe ihrer Teile.
Sie sind gelebte Leidenschaft. Für die Faszination Technik.
Für Qualität „Made in Germany“.**

Der AR 40 zeichnet sich durch seine kompakten Maße und einen kleinen Wendekreis aus. Ideale Voraussetzungen also für den Einsatz im Garten- und Landschaftsbau, der Landwirtschaft oder bei engen Baustellen.

Dabei steckt auch der „kleine“ AR 40 voll innerer Werte, die man so an ATLAS weycor Radladern schätzt: Standfestigkeit, hohe Lebensdauer und beeindruckende Leistungsdaten.

Gemäß der Philosophie von ATLAS Weyhausen, stets die bestmögliche Lösung im Fokus zu haben verfügt auch der AR 40 über technische Highlights, die man sonst nur bei größeren Radladern erwarten darf. Dazu gehört auch die ungewöhnliche Ausstattungsvielfalt von drei verschiedenen Kabinenformen.

ATLAS WEYCOR: KRAFTVOLL. PRÄZISE. VERLÄSSLICH.



Perkins-Motoren-Technologie

403D-15T

Der Perkinsmotor 403D-15T erfüllt die Emissionsrichtlinien EPA Tier 4 Interim / Stufe IIIA (EU). Der Motor zeichnet sich durch eine kompakte Bauweise und geringem Kraftstoffverbrauch aus. Die Baureihe 400 bietet hohes Drehmoment bei niedriger Drehzahl und die intelligente Regelung optimiert Ansprechverhalten und Lastaufnahme.



Hydraulische Schnellwechsell-Einrichtung

Gestattet den sekundenschnellen Wechsel des Anbauwerkzeuges und macht den Radlader zum Alleskönner.



Modernste Kinematik

Bewährte ATLAS Kinematik mit hohen Reißkräften und exzellenten Hubhöhen. Nach oben verjüngte Ladeschwinge für beste Sicht auf das Anbauwerkzeug.



Knickpendelgelenk

Für hervorragende Geländegängigkeit und Wendigkeit. Durch tief liegenden Schwerpunkt selbst im Gelände einzigartige Standsicherheit.



Einzigiger Hersteller mit separatem Inchpedal

Weniger Verschleiß und Kraftstoffverbrauch: Denn anders als beim kombinierten Brems-/Inchpedal ist hier die Gefahr, gegen die Betriebsbremse zu fahren, ausgeschaltet.



Einfacher Service

Schnelle, leichte Wartung und Pflege durch zentral zusammengefasste, gut zugängliche Servicepunkte.

Komfortkabine

Sicheres, ermüdungsfreies Arbeiten durch exzellente Rundumsicht, übersichtlich angeordnete Armaturen und ergonomische Gestaltung.

Kraftvoller Antrieb

ATLAS WEYCOR Radlader sind mit modernen Motoren ausgestattet, die beruhigend hohe Kraftreserven für schwierige Einsätze mit zeitgemäßen, niedrigen Emissionswerten verbinden.

Tiefer Schwerpunkt

Durch den tief liegenden Schwerpunkt haben Atlas Radlader auch unter extremen Bedingungen eine hohe Kippstabilität.

AR 40

TECHNISCHE DATEN

Motor

Fabrikat: _____ Perkins Dieselmotor
403D-15T
Bauart: _____ wassergekühlt
Leistung*:** _____ 29,4 kW (40 PS) bei
2800 min⁻¹
Max. Drehmoment: _____ 112 Nm bei 1800 min⁻¹
Hubraum: _____ 1496 cm³
Zylinderzahl: _____ 3 in Reihe

Elektrische Anlage

Betriebsspannung _____ 12 V
Batterie _____ 12 V / 66 Ah
Generator _____ 14 V / 65 A
Starter _____ 12 V / 2,0 kW

Fahrtrieb

- Grenzlastregulierter hydrostatischer Fahrtrieb mit Druckabschneidung und geschlossenem Kreislauf, auf alle 4 Räder wirkend
- Fahrbereiche gültig für die Standardbereifung: Arbeitsgang 0–6,5 km/h Straßengang 0–20 km/h
- 1. und 2. hydraulischer Gang unter Last schaltbar, Vorwärts-/Rückwärtsfahrt unter Last schaltbar
- Betätigung Vorwärts-/Rückwärtsfahrt, Fahrstufen und 0-Stellung über ATLAS Joystick
- Steuerung des Fahrtriebs durch Fahrpedal und separates Inchpedal zur optimalen Verteilung der hydraulischen Leistung auf Schub- und Hubkräfte

Bremsen

Betriebsbremse: Trommelbremse an der Vorderachse, über Kardan auf alle 4 Räder wirkend. Zusätzliche Bremsfunktion, über Inchpedal und hydrostatischen Fahrtrieb auf alle 4 Räder wirkend.

Feststellbremse: Trommelbremse betätigt über Seilzug, auf alle 4 Räder wirkend, mit Abschaltung des Fahrtriebs.

Achsen

Starrachsen mit Planetenuntersetzung in den Radnaben, 45%-Selbstsperrdifferential in der Vorderachse.

Lenkung

- Vollhydraulische zentrale Knickpendellenkung
- Vorder- und Hinterräder laufen in einer Spur
- Knickwinkel beidseitig 40°, Pendelung ±12° im Hinterwagen
- Lenkhydraulikbetriebsdruck 175 bar
- Notlenkeigenschaft

Bereifungen

Standard: 15.0/55 - 17 – Vielzweckreifen für Erdbaumaschinen, besonders bodenschonend Gala - Bau

Sonderbereifung: 11.5/80 – 15.3 MPT – Vielzweckreifen für Sand- und Kiesböden, Forstboden, Straßen und Wege

Weitere Sonderbereifung auf Anfrage

Hydraulik

- Zahnradpumpe für Lade- und Lenkhydraulik
- Prioritätsventil bevorzugt die Lenkung
- 3. Steuerkreis
- Ladehydraulik mechanisch vorgesteuert, betätigt über ATLAS Joystick, inkl. einrastbarer Schwimmstellung
- Betriebsdruck 275 bar, Fördermenge 39 l/min

Ladeeinrichtung

- Kraftvolle und robuste Z-Kinematik mit hoher Reißkraft
- Hydraulische Schnellwechseinrichtung
- Bedienung aller Funktionen über ATLAS Joystick
- Automatische Mittenstellung Joystick
- Parallelführung bei Palettengabelbetrieb
- Automatische Schaufelrückführung in Grabstellung
- Mech. Verriegelung gem. StVZO für Straßenfahrt

Heben 4,0 s

Senken 3,5 s

Auskippen 1,0 s

Füllmengen

Kraftstoff: 70 l
Hydrauliköl: 28 l Motoröl: 3 l
Vorderachse: 4 l Hinterachse: 3,5 l
Getriebe: 0,65 l Kühlflüssigkeit 6 l

SERIENAUSSTATTUNG

Inklusive

- ATLAS Canopy-Kabine mit Überrollbügel
- Einhebelbedienung über ATLAS Joystick
- Fahrbereichsanzeige, Vorwärts-/Rückwärtsfahrt
- Fahrzeugbeleuchtung gem. StVZO
- Individuell verstellbarer Fahrersitz
- Warnleuchten für Motoröldruck, Motorüberhitzung, Hydrauliköltemperatur, Batterieladung, Feststellbremse, Luftfilterüberwachung
- Zentrales Armaturenbrett mit Anzeigen für Vorglühen, Kraftstoffvorrat, Betriebsstundenzähler

OPTIONEN

Technische Optionen

- Batterie Hauptschalter
- Sonderlackierungen und Sonderöle
- Zyklonvorabscheider
- Anhängerkupplung
- Schallsolierte ROPS-Kabine
- Außenrückspiegel klappbar
- Regulierbare Frontscheibenbelüftung
- Scheibenwisch- und -waschanlage vorne und hinten
- Sonnenblende, Innenleuchte, Stauraum
- Wärmeschutzisolierte Panoramaverglasung
- Ausstellfenster links, rechtes Fenster feststellbar
- Wasserheizung mit Wärmetauscher und 3-Stufengebläse
- Codierte Wegfahrsperrung
- Radioausstattung
- Rundumleuchte

Weitere Optionen auf Anfrage

BETRIEBSDATEN

Schaufelinhalt SAE: _____ 0,5 m³
Spurweite: _____ 1070 mm
Wenderadius über
Schaufelkante außen: _____ 3150 mm
Reißkraft: _____ 3170 daN
Schubkraft: _____ 2500 daN
Kipplast gestreckt: _____ 2719 kg
Kipplast geknickt: _____ 2422 kg
Hubkraft Bodenlage: _____ 2340 daN
Dienstgewicht: _____ 3300 kg
Abweichende Daten Palettengabeleinsatz
(500 mm Lastschwerpunktastabstand)*
Statische Kipplast geknickt: _____ 1875 kg
Hubkraft: _____ 1600 daN
Nutzlast 80% ebenes Gelände:** _____ 1500 kg
Nutzlast 60% unebenes Gelände*:** _____ 1125 kg

Geräuschpegel

Gemittelter Schallleistungspegel L_{WA}(1): _____ 99,7 dB(A)

Garantierter Schallleistungspegel L_{WA}(2): _____ 101,0 dB(A)

Schalldruckpegel L_{PA}(3): _____ 83,0 dB(A)

Vibrationswerte Hand- / Arm- / Ganzkörpervibration(4): _____ < 2,5 / 0,5 m/s²

* Verfahren der Lasten grundsätzlich in Bodenlage.

** Nach ISO 8313 und EN 474-3.

*** Nach ISO 14396, EU RL97/68/EC.

(1) Nach 2000/14/EG und Anhänge.

(2) Nach 2000/14/EG und Anhänge.

(3) Nach ISO 6396.

(4) Nach ISO 8041.

Tabelle spezifischer Gewichte in t/m³

BAUWIRTSCHAFT		INDUSTRIE		GALA-BAU, LANDWIRTSCHAFT	
Beton _____	1,9	Asche _____	0,7	Frucht Mais, Rüben... _____	0,7
Erde (trocken) _____	1,5	Braunkohlebrikett _____	0,8	Getreide _____	0,6
Erde (nass) _____	2,0	Eisen _____	7,8	Heu _____	0,3
Fels (gebrochen) _____	2,4	Eisenerz _____	2,3	Kali _____	1,1
Granit _____	1,8	Glasbruch _____	1,9	Kompost _____	1,0
Kalkstein _____	1,6	Gaskoks _____	0,4	Mehl _____	0,5
Kies (trocken) _____	1,9	Holz _____	0,8	Mergel (nass) _____	2,3
Kies (nass) _____	2,1	Kohle _____	1,2	Thomasmehl _____	2,2
Lehm _____	1,7	Papier _____	0,9	Torf (nass) _____	1,1
Mörtel _____	2,2	Schlacke (Sand) _____	1,0	Torf (trocken) _____	0,4
Sand (trocken) _____	1,9	Schlacke (fest) _____	2,7	Volldünger _____	1,0
Sand (nass) _____	2,1				

Technische Angaben AR 40 mit Standardschaufel

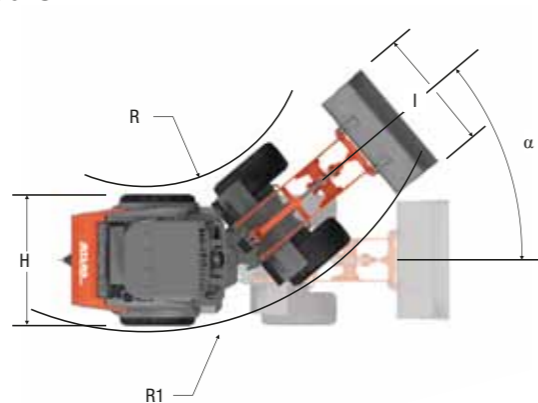
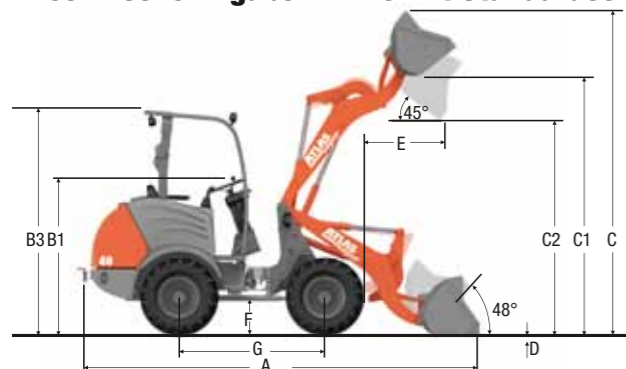

A 4355 mm
B1 1696 mm
B2 2380 mm
B3 2447 mm
C 3615 mm
C1 2940 mm
C2 2340 mm
D 20 mm
E 502 mm
F 400 mm
G 1715 mm
H 1500 mm
I 1550 mm
R 1605 mm
R1 3150 mm
α 40°

Technische Angaben AR 40 mit Palettengabel

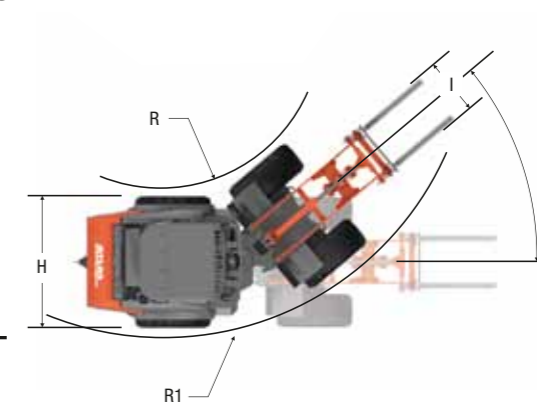
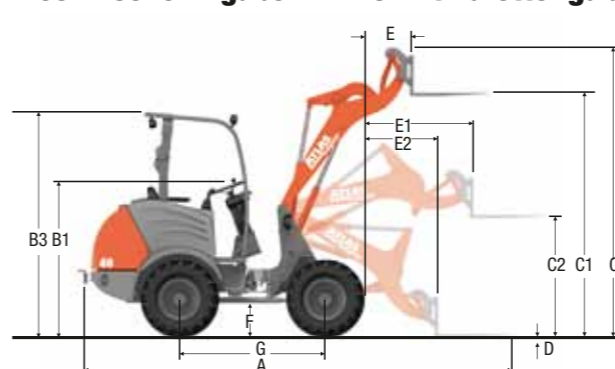

A 4855 mm
B1 1696 mm
B2 2380 mm
B3 2447 mm
C 3325 mm
C1 2725 mm
C2 1180 mm
D 75 mm
E 245 mm
E1 1010 mm
E2 565 mm
F 400 mm
G 1715 mm
H 1500 mm
I 1030 mm
R 1605 mm
R1 3150 mm
α 40°

Produktübersicht



AR 30

Dienstgewicht 2150 kg
Motorleistung 24,6 kW/33,5 PS
Schaufelinhalt 0,32 m³



AR 35 / AR 35 Super

Dienstgewicht 2500 kg/2875 kg
Motorleistung 24,6 kW/33,5 PS
 29,4 kW/40 PS
Schaufelinhalt 0,34 m³/0,40 m³



AR 40

Dienstgewicht 3300 kg
Motorleistung 29,4 kW/40 PS
Schaufelinhalt 0,50 m³



AR 60

Dienstgewicht 4300 kg/4600 kg
Motorleistung 36,5 kW/49,7 PS
Schaufelinhalt 0,80 m³



AR 65 e

Dienstgewicht 5000 kg
Motorleistung 55,4 kW/75,4 PS
Schaufelinhalt 0,8 - 1,00 m³

AR 75 e

Dienstgewicht 5760 kg
Motorleistung 55,4 kW/75,4 PS
Schaufelinhalt 1,00 m³

AR 75 e S

Dienstgewicht 6280 kg
Motorleistung 55,4 kW/75,4 PS
Schaufelinhalt 0,80 m³

AR 75 e T

Dienstgewicht 6000 kg
Motorleistung 55,4 kW/75,4 PS
Schaufelinhalt 1,00 m³



AR 80 e

Dienstgewicht 6220 kg
Motorleistung 70 kW/95 PS
Schaufelinhalt 1,00 - 1,20 m³



AR 85 e

Dienstgewicht 7000 kg
Motorleistung 80 kW/109 PS
Schaufelinhalt 1,30 - 1,40 m³



AR 95 e / AR 95 e Super

Dienstgewicht 7900 kg/8200 kg
Motorleistung 85 kW/115,5 PS
 95 kW/129 PS
Schaufelinhalt 1,40 m³/1,60 m³



AR 105 e

Dienstgewicht 9450 kg
Motorleistung 105 kW/143 PS
Schaufelinhalt 1,60 - 1,80 m³

Die neuen gesetzlichen Vorgaben der Abgasemissionen zu erfüllen ist die eine Sache. Dabei spürbare Vorteile für unsere Kunden herauszuholen, die andere. Wir sind stolz, bei der Entwicklung der neuen Radlader-Generation das Eine wie das Andere geschafft zu haben: **Mehr Leistung – weniger Verbrauch**, dazu eine Reihe weiterer Innovationen, die im harten Baustelleneinsatz echte Wirkung zeigen. Und was drinsteckt, erkennen Sie jetzt auch von außen – am kleinen „e“ und dem neuen Produktnamen „ATLAS weycor“.

*ATLAS WEYCOR ist eine Marke der ATLAS WEYHAUSEN GMBH

ATLAS weycor